

# Muhammad Agreindra Helmiawan

## Pengantar+Sistem+Digital+(unesco)\_removed.pdf

 Amit Shah L-2023-H-145-M-1102

 AMIT SHAH

 Punjab Agricultural University

---

### Document Details

**Submission ID**

trn:oid::1:3580014012

123 Pages

**Submission Date**

May 27, 2026, 9:20 AM GMT+5:30

16,849 Words

**Download Date**

May 27, 2026, 9:24 AM GMT+5:30

110,651 Characters

**File Name**

Pengantar\_Sistem\_Digital\_unesco\_removed.pdf

**File Size**

1.5 MB

# 13% Overall Similarity



The combined total of all matches, including overlapping sources, for each database.

## Filtered from the Report

- ▶ Bibliography
- ▶ Quoted Text
- ▶ Cited Text

---

## Top Sources

- 12%  Internet sources
- 2%  Publications
- 4%  Submitted works (Student Papers)

## Top Sources

- 12% Internet sources
- 2% Publications
- 4% Submitted works (Student Papers)

## Top Sources

The sources with the highest number of matches within the submission. Overlapping sources will not be displayed.

1	Internet	repository.unsap.ac.id	<1%
2	Internet	mediaindonesia.com	<1%
3	Internet	artikelpendidikan.id	<1%
4	Internet	www.edukasielektronika.com	<1%
5	Internet	idixcoveracademy.com	<1%
6	Internet	repo.unespadang.ac.id	<1%
7	Internet	repo.unsa.ac.id	<1%
8	Internet	es.scribd.com	<1%
9	Student papers	Universitas Pendidikan Indonesia	<1%
10	Internet	www.empatpilar.com	<1%
11	Internet	docplayer.cz	<1%

12	Internet	polrestemangung.com	<1%
13	Internet	eprints.uny.ac.id	<1%
14	Internet	repository.upy.ac.id	<1%
15	Internet	sahabatinformasi.com	<1%
16	Student papers	Clarkson University	<1%
17	Internet	repository.uam.ac.id	<1%
18	Internet	ti.fst.unsam.ac.id	<1%
19	Student papers	Swinburne University of Technology	<1%
20	Internet	zonainformasi.id	<1%
21	Internet	www.coursehero.com	<1%
22	Internet	inovasi.ac.id	<1%
23	Internet	pulung.net	<1%
24	Internet	repository.uhamka.ac.id	<1%
25	Internet	haykal221023.blogspot.com	<1%

26	Internet	betaraabd.wordpress.com	<1%
27	Internet	idoc.tips	<1%
28	Internet	qiita.com	<1%
29	Internet	tavav.blogspot.com	<1%
30	Internet	doku.pub	<1%
31	Internet	repository.iainmadura.ac.id	<1%
32	Internet	www.slideshare.net	<1%
33	Internet	www.sumberdipercaya.com	<1%
34	Student papers	Old Dominion University	<1%
35	Student papers	UIN Sunan Gunung Djati Bandung	<1%
36	Student papers	Universitas Putera Batam	<1%
37	Internet	www.kmtech.id	<1%
38	Student papers	Institut Agama Islam Al-Zaytun Indonesia	<1%
39	Student papers	Universitas Brawijaya	<1%

40	Student papers	Universitas Pamulang	<1%
41	Internet	ewh.ieee.org	<1%
42	Internet	gurumuda.net	<1%
43	Internet	papitekno.com	<1%
44	Internet	podme.id	<1%
45	Internet	stuross.co.uk	<1%
46	Internet	www.ojs.cahayamandalika.com	<1%
47	Internet	docplayer.info	<1%
48	Internet	elektro-smekro.blogspot.com	<1%
49	Internet	sis.binus.ac.id	<1%
50	Internet	vlatitude.com	<1%
51	Internet	in-mov.blogspot.com	<1%
52	Internet	portalkotamobagu.pikiran-rakyat.com	<1%
53	Internet	repository.utp.ac.id	<1%

54	Internet	www.gate.com	<1%
55	Internet	www.sinarmas.co.id	<1%
56	Internet	eprints.unwahas.ac.id	<1%
57	Internet	eprints.walisongo.ac.id	<1%
58	Internet	kelasperangkatkeraskomputer.blogspot.com	<1%
59	Internet	publicabooks.ascarya.or.id	<1%
60	Internet	syaidinan.blogspot.com	<1%
61	Internet	www.beritasatu.com	<1%
62	Internet	mafiadoc.com	<1%
63	Internet	ocw.kfupm.edu.sa	<1%
64	Internet	pt.scribd.com	<1%
65	Internet	sritipolrestabessmg.com	<1%
66	Internet	www.maxmanroe.com	<1%
67	Internet	www.mitra10.com	<1%

68	Internet	www.swazilandrugby.com	<1%
69	Internet	www.tumblr.com	<1%
70	Publication	Muhammad Afiq. "MENGINTEGRASIKAN TEKNOLOGI DIGITAL TWIN DAN KECERD..."	<1%
71	Internet	dehtraining.com	<1%
72	Internet	dspace.hangtuah.ac.id	<1%
73	Internet	economy.okezone.com	<1%
74	Internet	eprints.umm.ac.id	<1%
75	Internet	harygading.wordpress.com	<1%
76	Internet	imammusli.blogspot.com	<1%
77	Internet	infointermedia.com	<1%
78	Internet	issuu.com	<1%
79	Internet	login99bet.com	<1%
80	Internet	missdread-scoubyz.blogspot.com	<1%
81	Internet	nurkholismajid.blogspot.com	<1%

82	Internet	openlibrarypublications.telkomuniversity.ac.id	<1%
83	Internet	orderaladdins.com	<1%
84	Internet	robonesia.com	<1%
85	Internet	smk1pb.blogspot.com	<1%
86	Internet	www.codeporting.ai	<1%
87	Internet	www.researchgate.net	<1%
88	Internet	www.twaitter.com	<1%
89	Internet	www.wellborncompany.com	<1%
90	Publication	Luntungan Stephen Pieters. "Pemantauan pH Produk Skincare berbasis IoT: Solus...	<1%
91	Publication	Dewi Kusumasanthi, Ida Bagus Alit Arta Wiguna, Srirahayu Puspawati. "EKSISTEN...	<1%
92	Publication	Novia Ayu Sekar Pertiwi, Anis Fauziah, Asiyah Lu'lu'ul Husna. "Validitas Media Be...	<1%
93	Publication	Sista Naelly Adzimi, Hafiz Agi Alfasih, Fauzan Naufal Gibran Ramadhan, Shelve Ni...	<1%
94	Publication	Tri Ginanjar Laksana, Sri Mulyani. "PENGETAHUAN DASAR IDENTIFIKASI DINI DET...	<1%
95	Internet	mediakesehatan39.blogspot.com	<1%

96

Internet

www.scribd.com

<1%

# PENGANTAR SISTEM DIGITAL



# Pengantar Sistem Digital

**Muhammad Agreindra Helmiawan  
Dody Herdiana  
Agun Guntara**

## Sanksi Pelanggaran Pasal 72

### Undang-undang Nomor 19 Tahun 2002

#### Tentang Hak Cipta

1. Barang siapa dengan sengaja melanggar dan tanpa hak melakukan perbuatan sebagaimana dimaksud dalam Pasal 2 Ayat (1) atau Pasal 49 Ayat (1) dan Ayat (2) dipidana dengan pidana penjara masing-masing paling singkat 1 (satu) bulan dan/atau denda paling sedikit Rp 1.000.000,00 (satu juta rupiah), atau pidana paling lama 7 (tahun) dan/atau denda paling banyak Rp 5.000.000.000,00 (lima miliar rupiah).
2. Barang siapa dengan sengaja menyiarkan, memamerkan, mengedarkan, atau menjual kepada umum suatu ciptaan atau barang hasil pelanggaran hak cipta atau hak terkait sebagai dimaksud pada Ayat (1) dipidana dengan pidana penjara paling lama 5 (lima) tahun dan/atau denda paling banyak Rp500.000.000,00 (lima ratus juta rupiah).

# Pengantar Sistem Digital

**Muhammad Agreindra Helmiawan**  
**Dody Herdiana**  
**Agun Guntara**



**PT PENERBIT NAGA PUSTAKA**

7

# PENGANTAR SISTEM DIGITAL

**Penulis :**

Muhammad Agreindra Helmiawan  
Dody Herdiana  
Agun Guntara

1

**ISBN :**

978-634-7287-49-6

**IKAPI: No.515/JBA/2024**

**Editor :**

Muhammad Agreindra Helmiawan

**Penyunting :**

PT Penerbit Naga Pustaka

**Desain Cover dan Layout :**

PT Penerbit Naga Pustaka

**Penerbit :**

PT Penerbit Naga Pustaka

**Redaksi :**

Office Center: Bekasi Utara  
Office Cabang: Yogyakarta  
Office Marketing: 0889-8889-7779  
Marketing 1 :0882-0057-35752  
Instagram: @nagapustaka\_penerbit  
Website: <https://nagapustaka.store/>  
E-mail: nagapustaka8@gmail.com

Cetakan Pertama **Bulan** 2025

Hak cipta dilindungi oleh undang-undang.

Dilarang memperbanyak seluruh atau sebagian isi buku tanpa izin tertulis dari Penerbit

## KATA PENGANTAR

Puji syukur kami panjatkan atas tersusunnya buku ajar *Pengantar Sistem Digital*, yang dirancang khusus untuk mahasiswa Teknik Informatika atau pembaca yang ingin memahami dasar-dasar sistem digital dalam era modern ini. Buku ini disusun dengan tujuan memberikan pemahaman mendalam dan praktis mengenai sistem digital, mulai dari konsep dasar hingga teknologi terbaru yang relevan dalam kehidupan sehari-hari dan dunia industri.

Sistem digital merupakan elemen penting yang mendasari hampir semua teknologi modern, mulai dari komputer, perangkat mobile, hingga perangkat IoT dan jaringan komunikasi. Buku ini diharapkan dapat menjadi sumber pengetahuan dan referensi yang membantu pembaca memahami bagaimana sistem digital bekerja, bagaimana merancang rangkaian digital yang efisien, serta memahami implikasi etika dan keamanan dalam dunia digital.

Penulisan buku ini menggunakan pendekatan sistematis dan bahasa yang mudah dipahami, disertai dengan ilustrasi, contoh praktis, dan latihan soal untuk memperdalam pemahaman. Kami berharap buku ini tidak hanya bermanfaat dalam proses belajar di ruang kuliah tetapi juga menjadi panduan yang berguna dalam penerapan praktis di dunia kerja.

Kami menyadari bahwa dalam penyusunan buku ini masih terdapat kekurangan. Oleh karena itu, kami sangat terbuka terhadap saran dan masukan dari para pembaca untuk penyempurnaan buku ini di masa mendatang. Semoga buku ajar ini dapat memberikan manfaat yang besar bagi perkembangan ilmu pengetahuan dan teknologi, serta mendukung kemajuan pembaca dalam dunia sistem digital.

**Sumedang, 1 Juni 2025**

**Muhammad Agreindra Helmiawan**

## DAFTAR ISI

<b>KATA PENGANTAR</b> .....	<b>vi</b>
<b>DAFTAR ISI</b> .....	<b>vii</b>
<b>DAFTAR GAMBAR</b> .....	<b>xiii</b>
<b>BAB 1 PENGENALAN SISTEM DIGITAL</b> .....	<b>1</b>
1.1 Apa itu Sistem Digital? .....	1
1.2 Analog vs. Digital .....	3
1.3 Komponen Dasar Sistem Digital .....	4
1.4 Evolusi dan Tren Sistem Digital .....	6
Contoh Kasus: Penggunaan Sistem Digital dalam Kehidupan Sehari-Hari .....	7
Latihan Soal Bab 1:.....	8
<b>BAB 2 ALJABAR BOOLEAN DAN GERBANG LOGIKA</b> .....	<b>9</b>
2.1 Konsep Dasar Aljabar Boolean .....	9
2.2 Operasi Dasar dalam Aljabar Boolean.....	10
2.3 Gerbang Logika Dasar .....	11
2.4 Simplifikasi Aljabar Boolean.....	12
2.5 Aplikasi Gerbang Logika dalam Sistem Digital .....	14
Contoh Kasus: Penggunaan Gerbang Logika dalam Desain Sirkuit Digital .....	15
Latihan Soal Bab 2:.....	15

<b>BAB 3 RANGKAIAN KOMBINASI .....</b>	<b>17</b>
3.1 Definisi dan Prinsip Dasar Rangkaian Kombinasi.....	17
3.2 Desain dan Implementasi Rangkaian Kombinasi .....	19
3.3 Jenis-jenis Rangkaian Kombinasi .....	20
3.4 Implementasi Rangkaian Kombinasi dalam Sistem Nyata ....	22
3.5 Analisis Kinerja Rangkaian Kombinasi .....	23
Latihan Soal Bab 3:.....	23
<b>BAB 4 RANGKAIAN SEKUENSIAL .....</b>	<b>25</b>
4.1 Konsep Dasar Rangkaian Sekuensial.....	25
4.2 Jenis Rangkaian Sekuensial .....	26
4.3 Komponen Utama Rangkaian Sekuensial: Flip-Flop .....	26
4.4 Register dan Counter dalam Rangkaian Sekuensial .....	28
4.5 Desain Rangkaian Sekuensial Menggunakan State Diagram ....	30
4.6 Studi Kasus: Aplikasi Rangkaian Sekuensial dalam Sistem Nyata .....	32
Latihan Soal Bab 4:.....	32
<b>BAB 5 MEMORI DAN PENYIMPANAN DATA .....</b>	<b>34</b>
5.1 Jenis-jenis Memori dalam Sistem Digital .....	34
5.2 Struktur Dasar Penyimpanan Data.....	37
5.3 Kecepatan Akses dan Latency Memori.....	38
5.4 Teknologi Memori Terbaru .....	39
5.5 Pengelolaan Memori dalam Sistem Operasi .....	41
Latihan Soal Bab 5:.....	42

<b>BAB 6 MIKROPROSESOR DAN MIKROKONTROLER .....</b>	<b>43</b>
6.1 Pengenalan Mikroprosesor dan Mikrokontroler .....	43
6.2 Struktur Dasar Mikroprosesor.....	44
6.3 Arsitektur Mikroprosesor .....	45
6.4 Aplikasi Mikrokontroler dalam Sistem Tertanam .....	46
6.5 Perkembangan Teknologi Prosesor .....	47
Studi Kasus: Prosesor ARM pada Perangkat Mobile .....	49
Latihan Soal Bab 6:.....	50
<b>BAB 7 PENGENALAN FPGA DAN VHDL .....</b>	<b>51</b>
7.1 Konsep FPGA (Field-Programmable Gate Array).....	51
7.2 Pengenalan Bahasa Deskripsi Hardware (HDL).....	53
7.3 Dasar-dasar VHDL (VHSIC Hardware Description Language) .....	54
7.4 Implementasi Sederhana dengan VHDL di FPGA .....	56
7.5 Peran FPGA dalam Prototyping dan Desain Sistem Digital .....	58
Latihan Soal Bab 7:.....	59
<b>BAB 8 SISTEM TERTANAM DAN INTERNET OF THINGS (IoT).....</b>	<b>60</b>
8.1 Pengenalan Sistem Tertanam dalam Kehidupan Sehari-hari .....	60
8.2 Komponen dan Arsitektur Sistem Tertanam .....	61
8.3 Peran Mikrokontroler dan Sensor dalam IoT.....	62
8.4 Protokol Komunikasi dalam IoT.....	63

8.5 Pengelolaan Data IoT: Edge Computing dan Cloud Computing.....	65
8.6 Keamanan dalam Sistem Tertanam dan IoT .....	66
Latihan Soal Bab 8:.....	67
<b>BAB 9 TEKNOLOGI DAN TREN TERBARU DALAM SISTEM DIGITAL .....</b>	<b>68</b>
9.1 Komputasi Tepi (Edge Computing) dan Peran Sistem Digital .....	68
9.2 Artificial Intelligence (AI) dalam Sistem Digital.....	69
9.3 Quantum Computing: Masa Depan Sistem Digital?.....	70
9.4 Blockchain dalam Sistem Digital.....	71
9.5 Big Data dan Pengolahan Data Skala Besar .....	72
Latihan Soal Bab 9:.....	74
<b>BAB 10 IMPLEMENTASI DAN SIMULASI SISTEM DIGITAL .....</b>	<b>75</b>
10.1 Pentingnya Simulasi dalam Perancangan Sistem Digital ....	75
10.2 Perangkat Lunak Simulasi yang Umum Digunakan.....	75
10.3 Langkah-langkah Simulasi Rangkaian Digital .....	77
10.4 Implementasi Desain Digital di FPGA .....	79
10.5 Proyek Mini: Simulasi dan Implementasi Rangkaian Pengontrol Lampu Lalu Lintas .....	80
10.6 Manfaat dan Tantangan Simulasi dalam Perancangan Digital .....	82
Latihan Soal Bab 10:.....	83

**BAB 11 DESAIN SISTEM DIGITAL YANG HEMAT ENERGI..**  
..... **84**

11.1 Pentingnya Efisiensi Energi dalam Sistem Digital ..... 84

11.2 Faktor yang Mempengaruhi Konsumsi Daya dalam Sistem Digital ..... 85

11.3 Teknik Optimalisasi Daya dalam Sistem Digital ..... 86

11.4 Desain Hemat Energi untuk Perangkat Portabel dan IoT .... 88

11.5 Studi Kasus: Desain Hemat Energi pada Smartphone ..... 89

11.6 Tantangan dan Masa Depan Desain Hemat Energi dalam Sistem Digital..... 90

Latihan Soal Bab 11:..... 91

**BAB 12 ETIKA DAN KEAMANAN DALAM SISTEM DIGITAL** ..... **93**

12.1 Pentingnya Etika dalam Perancangan Sistem Digital..... 93

12.2 Tantangan Etika dalam Teknologi Digital..... 94

12.3 Keamanan dalam Sistem Digital..... 95

12.4 Ancaman Keamanan Umum dalam Sistem Digital ..... 96

12.5 Strategi Keamanan dalam Desain Sistem Digital ..... 97

12.6 Tanggung Jawab Sosial dan Etika dalam Keamanan Digital ..... 99

Latihan Soal Bab 12:..... 100

**BAB PENUTUP REFLEKSI DAN MASA DEPAN SISTEM DIGITAL** ..... **101**

13.1 Ringkasan dan Refleksi..... 101

13.2 Masa Depan Sistem Digital ..... 102

13.3 Penutup ..... 103

**DAFTAR PUSTAKA** ..... **104**

**BIODATA PENULIS** ..... **108**

14

## DAFTAR GAMBAR

Gambar 1 Sistem Digital.....	2
Gambar 2 Analog vs Digital .....	3
Gambar 3 Aljabar Boolean.....	9
Gambar 4 Rangkaian Kombinasi Sistem Digital .....	18
Gambar 5 Sirkuit Sekuensial .....	25
Gambar 6 Rangkaian Sekuensial Menggunakan State Diagram .....	31
Gambar 7 Memori dalam Sistem Digital .....	34
Gambar 8 Mikroprosesor vs Mikrokontroler .....	43
Gambar 9 Field-Programmable Gate Array .....	52

# BAB 1

## PENGENALAN SISTEM DIGITAL

### 4 1.1 Apa itu Sistem Digital?

71 Sistem digital adalah jenis sistem yang menggunakan sinyal-sinyal diskret untuk merepresentasikan informasi dalam bentuk bilangan biner, yaitu 0 dan 1. Sistem ini memainkan peranan yang sangat penting dalam dunia modern, terutama dalam teknologi informasi dan komunikasi. Berbeda dengan sistem analog yang bergantung pada sinyal kontinu, sistem digital memproses informasi dalam bentuk sinyal diskret, memungkinkan kecepatan dan akurasi yang tinggi. Dalam dunia komputer dan teknologi informasi, sistem digital menjadi tulang punggung berbagai perangkat elektronik yang kita gunakan sehari-hari, mulai dari komputer, ponsel pintar, hingga perangkat rumah tangga pintar yang terkoneksi dengan internet.

37



Gambar 1 Sistem Digital

Di era digital ini, sistem digital berkembang pesat seiring dengan kebutuhan masyarakat akan teknologi yang lebih cepat, efisien, dan cerdas. Penggunaan sistem digital mencakup banyak aspek, dari perhitungan matematis dalam perangkat lunak, hingga penyimpanan data dalam media digital. Sistem ini mampu mengkonversi informasi, seperti teks, gambar, dan suara, menjadi data biner yang dapat dimanipulasi oleh mesin atau perangkat digital lainnya. Melalui proses ini, data digital menjadi mudah diproses, dikirimkan, dan disimpan tanpa mengalami degradasi kualitas yang biasa terjadi pada sinyal analog.

## 1.2 Analog vs. Digital

Untuk memahami lebih dalam mengenai sistem digital, penting untuk mengetahui perbedaan mendasar antara sinyal digital dan sinyal analog, yang juga banyak digunakan dalam berbagai aspek teknologi. Sinyal analog adalah sinyal yang kontinu, memiliki variasi nilai yang bersifat kontinu, dan berubah secara smooth atau halus dalam suatu rentang tertentu. Misalnya, dalam suara, sinyal analog menangkap variasi gelombang suara secara kontinu, sehingga menciptakan reproduksi suara yang lebih alami namun rentan terhadap noise atau gangguan sinyal.

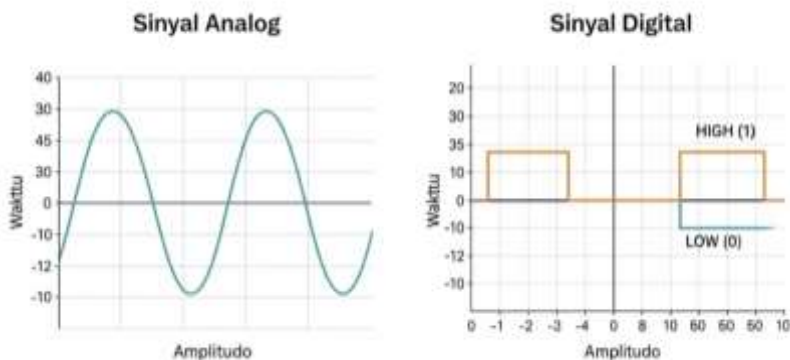

Gambar 2 Analog vs Digital

10

Sebaliknya, sinyal digital beroperasi dengan hanya menggunakan dua nilai diskrit, yaitu 0 dan 1. Sinyal digital bekerja dengan prinsip bilangan biner, di mana data direpresentasikan dalam kombinasi dari dua nilai ini. Dalam hal ini, data digital lebih tahan terhadap gangguan dan mudah disimpan tanpa kehilangan kualitas. Misalnya, pada media penyimpanan digital seperti USB, data direpresentasikan dalam bentuk biner yang dapat disimpan dengan aman dan direplikasi tanpa perubahan kualitas. Berkat keunggulan ini, sinyal

digital banyak digunakan dalam teknologi modern yang membutuhkan ketepatan tinggi.

13

Perbedaan antara sinyal analog dan digital bisa dilihat lebih jelas dalam tabel di bawah ini:

62

<b>Perbandingan Sinyal Analog dan Digital</b>	<b>Sinyal Analog</b>	<b>Sinyal Digital</b>
<b>Bentuk Sinyal</b>	Kontinu (berkelanjutan)	Diskret (0 dan 1)
<b>Contoh Penggunaan</b>	Radio, Televisi Analog	Komputer, Ponsel Pintar
<b>Kualitas Sinyal</b>	Rentan terhadap gangguan	Tahan terhadap gangguan
<b>Presisi Data</b>	Terbatas	Tinggi, terutama pada data yang di-replicate

Dalam konteks komputasi, pemilihan sinyal digital memberikan keuntungan dalam segi ketepatan dan kemudahan penyimpanan data. Selain itu, karena sinyal digital lebih tahan terhadap noise atau gangguan sinyal, perangkat digital seperti komputer atau smartphone dapat bekerja lebih efisien dan akurat dalam memproses dan menyimpan data.

### 1.3 Komponen Dasar Sistem Digital

Sistem digital terdiri dari beberapa komponen dasar yang memungkinkan pemrosesan, penyimpanan, dan pengiriman data. Komponen ini dapat dibagi menjadi dua kategori utama, yaitu **komponen hardware** dan **komponen software**. Setiap

69

kategori ini memiliki peranan spesifik dalam sistem digital dan berkontribusi pada keseluruhan operasi sistem.

### 1. Komponen Hardware:

- 53 ○ **Central Processing Unit (CPU):** CPU, atau unit pemroses pusat, merupakan otak dari sistem digital. CPU melakukan berbagai operasi matematis dan logika yang diperlukan untuk menjalankan program komputer.
- 3 ○ **Memori:** Memori berfungsi sebagai tempat penyimpanan sementara bagi data yang sedang diolah. Ada dua jenis utama memori dalam sistem digital, yaitu memori volatile (seperti RAM) dan non-volatile (seperti ROM).
- 26 ○ **Integrated Circuit (IC):** IC adalah sirkuit elektronik mini yang menggabungkan beberapa komponen elektronik dalam satu chip. IC digunakan untuk mengimplementasikan berbagai fungsi dalam sistem digital, dari perhitungan aritmatika hingga operasi logika.
- 4 ○ **Perangkat Input dan Output (I/O):** Perangkat I/O memungkinkan sistem digital berinteraksi dengan dunia luar. Contoh perangkat I/O termasuk keyboard, mouse, monitor, dan printer.

### 2. Komponen Software:

- 47 ○ **Sistem Operasi:** Sistem operasi adalah perangkat lunak utama yang mengelola semua proses dalam komputer dan memungkinkan aplikasi berfungsi dengan baik. Contoh sistem operasi termasuk Windows, Linux, dan macOS.
- 44 ○ **Program Aplikasi:** Program aplikasi adalah perangkat lunak yang dirancang untuk memenuhi

kebutuhan spesifik pengguna, seperti pengolah kata, pengelola basis data, atau perangkat lunak desain grafis.

- **Firmware:** Firmware adalah perangkat lunak yang disematkan dalam hardware. Firmware ini memberikan instruksi dasar untuk perangkat elektronik, seperti router, kamera digital, atau perangkat IoT.

Komponen hardware dan software bekerja bersama dalam sebuah sistem digital untuk memungkinkan perangkat melakukan berbagai fungsi yang dibutuhkan. Sebagai contoh, ketika seseorang menggunakan aplikasi perkantoran di komputer, CPU, RAM, dan perangkat penyimpanan bekerja sama dengan sistem operasi untuk menjalankan aplikasi dengan efisien.

## 1.4 Evolusi dan Tren Sistem Digital

Sistem digital telah mengalami evolusi signifikan sejak kemunculan awalnya pada pertengahan abad ke-20. Pada awalnya, sistem digital hanya digunakan dalam perangkat-perangkat besar, seperti mainframe komputer yang hanya dimiliki oleh institusi-institusi besar atau pemerintahan. Seiring perkembangan teknologi, ukuran dan biaya perangkat digital semakin menurun, memungkinkan teknologi ini diakses oleh lebih banyak orang.

Dalam era modern, perkembangan sistem digital telah melahirkan teknologi baru seperti **komputasi awan** (cloud computing), yang memungkinkan data dan aplikasi diakses dari mana saja dengan koneksi internet. Selain itu, teknologi **edge computing** juga mulai berkembang, di mana pemrosesan data dilakukan di dekat sumber data untuk meningkatkan efisiensi dan kecepatan.

42

6

73  
90

Beberapa tren terbaru dalam sistem digital juga mencakup perkembangan **Internet of Things (IoT)**, yang memungkinkan berbagai perangkat di rumah, kantor, atau fasilitas industri untuk saling terhubung dan berkomunikasi melalui internet. Perkembangan ini menunjukkan betapa luas dan pentingnya peran sistem digital dalam kehidupan kita sehari-hari dan membuka peluang bagi teknologi masa depan yang lebih inovatif.

### 5 **Contoh Kasus: Penggunaan Sistem Digital dalam Kehidupan Sehari-Hari**

Sistem digital telah menjadi bagian dari kehidupan kita sehari-hari, baik kita sadari atau tidak. Salah satu contoh umum adalah kamera digital. Dalam kamera digital, gambar yang kita ambil direpresentasikan dalam bentuk data digital yang tersimpan sebagai kombinasi angka biner di dalam kartu memori. Setiap piksel dalam gambar direpresentasikan oleh sejumlah bit (biasanya 8 bit atau 1 byte per piksel untuk gambar grayscale). Kamera kemudian menerjemahkan data tersebut ke dalam gambar visual yang dapat kita lihat di layar. Proses ini menunjukkan bagaimana sistem digital bekerja dalam menangkap, menyimpan, dan memproses informasi.

Contoh lainnya adalah penggunaan smartphone, yang bekerja sepenuhnya dengan prinsip-prinsip digital. Ponsel pintar memiliki berbagai komponen digital seperti prosesor, memori, dan sensor yang memungkinkan perangkat tersebut untuk menjalankan berbagai aplikasi dan mengakses internet. Semua data yang kita lihat di layar, termasuk teks, gambar, dan suara, diolah secara digital.

60

**Latihan Soal Bab 1:**

1. Jelaskan dengan kalimat sendiri apa yang dimaksud dengan sistem digital dan bagaimana peranannya dalam teknologi modern.
2. Bandingkan antara sinyal analog dan sinyal digital dalam hal kualitas, daya tahan terhadap gangguan, dan aplikasi praktis.
3. Sebutkan tiga contoh perangkat yang menggunakan prinsip sistem digital dan jelaskan secara singkat fungsi dari masing-masing perangkat tersebut.
4. Identifikasi perbedaan antara komponen hardware dan software dalam sistem digital. Berikan contoh masing-masing komponen.
5. Diskusikan tren terbaru dalam sistem digital yang Anda ketahui dan jelaskan bagaimana tren tersebut berdampak pada kehidupan sehari-hari.

13

## BAB 2

# ALJABAR BOOLEAN DAN GERBANG LOGIKA

2

### 2.1 Konsep Dasar Aljabar Boolean

32

Aljabar Boolean adalah cabang matematika yang digunakan untuk mengoperasikan nilai-nilai logika, yaitu **true** (benar) dan **false** (salah), atau dalam istilah sistem digital direpresentasikan sebagai **1** dan **0**. Aljabar Boolean ditemukan oleh George Boole pada abad ke-19, dan sejak itu menjadi dasar dalam logika komputer dan perancangan sirkuit digital. Dalam sistem digital, Aljabar Boolean memungkinkan kita untuk memodelkan dan menyederhanakan operasi logika kompleks yang terlibat dalam pemrosesan data, seperti pencarian, perbandingan, dan pengambilan keputusan.

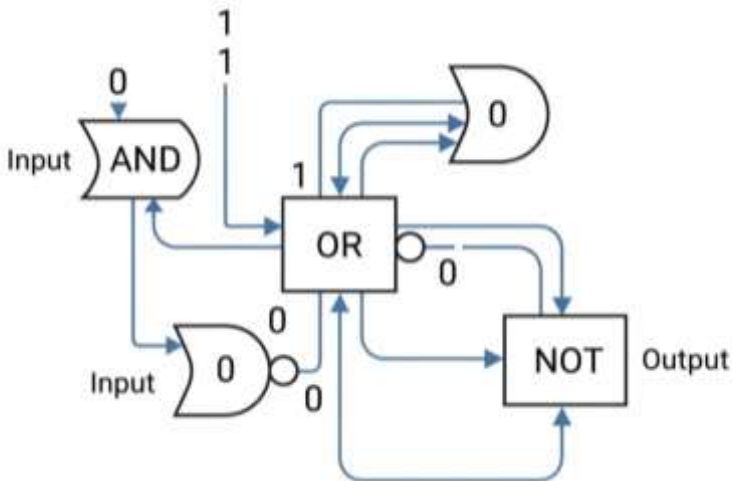

Gambar 3 Aljabar Boolelan

Di bidang teknik informatika, Aljabar Boolean merupakan dasar untuk memahami bagaimana komputer dan perangkat digital lainnya bekerja dalam merespons instruksi logika. Setiap instruksi dalam komputer, baik sederhana seperti “ON” atau “OFF,” maupun yang lebih kompleks seperti operasi aritmatika, dapat direpresentasikan dalam bentuk ekspresi Boolean.

27

## 2.2 Operasi Dasar dalam Aljabar Boolean

Ada tiga operasi dasar dalam Aljabar Boolean yang sangat penting, yaitu:

64

1. **NOT:** Operasi ini membalik nilai dari 1 menjadi 0, atau dari 0 menjadi 1.

13

2. **AND:** Operasi AND hanya akan menghasilkan nilai 1 jika kedua operand adalah 1.

3. **OR:** Operasi OR akan menghasilkan nilai 1 jika setidaknya satu dari operand bernilai 1.

63

Operasi	Simbol	Fungsi	Tabel Kebenaran
NOT	$A^{-}$	Membalik nilai logika	$A = 1 \rightarrow \text{NOT } A = 0$ $A = 0 \rightarrow \text{NOT } A = 1$
AND	$A \wedge B$	Kedua operand harus bernilai 1	$A B$
OR	$A \vee B$	Salah satu operand harus 1	$A B$

Operasi dasar ini menjadi pondasi bagi operasi logika yang lebih kompleks, memungkinkan kombinasi operasi untuk menghasilkan fungsi logika yang sesuai dengan kebutuhan sistem digital. Dengan

menggabungkan operasi ini, kita bisa merancang sirkuit digital yang berfungsi sesuai dengan instruksi yang kita butuhkan.

## 2.3 Gerbang Logika Dasar

Gerbang logika adalah blok penyusun dari setiap sirkuit digital. Setiap gerbang logika menggunakan satu atau lebih operasi Boolean untuk menghasilkan output berdasarkan input yang diberikan. Ada beberapa jenis gerbang logika dasar yang wajib dipahami dalam sistem digital:

1. **Gerbang NOT:** Merupakan gerbang dengan satu input yang menghasilkan output kebalikannya. Jika input adalah 1, maka outputnya 0, dan sebaliknya. Notasi gerbang NOT adalah  $A^{\sim}$ .
2. **Gerbang AND:** Merupakan gerbang yang menghasilkan output 1 hanya ketika semua input bernilai 1. Jika salah satu inputnya adalah 0, maka output akan 0. Notasi matematis untuk operasi AND adalah  $A \wedge B$  atau  $A.B$ .
3. **Gerbang OR:** Gerbang OR akan menghasilkan output 1 jika minimal satu input bernilai 1. Output hanya akan 0 jika semua inputnya adalah 0. Notasi matematis untuk OR adalah  $A \vee B$  atau  $A + B$ .
4. **Gerbang XOR (Exclusive OR):** Gerbang XOR menghasilkan 1 jika kedua input berbeda (satu input 1 dan satu input 0). Jika kedua input sama (0-0 atau 1-1), maka outputnya adalah 0. Gerbang XOR sering digunakan dalam operasi aritmatika biner.
5. **Gerbang NAND:** Gerbang ini merupakan kombinasi dari gerbang AND dan NOT. Gerbang NAND akan menghasilkan output 0 jika semua input bernilai 1; jika ada input yang 0, outputnya akan 1. Gerbang NAND dikenal

sebagai gerbang "universal" karena dapat membentuk semua gerbang logika lainnya.

- 6. **Gerbang NOR:** Merupakan kombinasi dari gerbang OR dan NOT. Outputnya adalah 1 jika semua inputnya 0; jika ada input yang bernilai 1, maka outputnya 0.

Tabel berikut menunjukkan tabel kebenaran dari masing-masing gerbang logika dasar:

Gerbang	Input A	Input B	Output
NOT	A	-	$A^{\sim}$
AND	0	0	0
	1	0	0
	1	1	1
OR	0	0	0
	1	0	1
	1	1	1
XOR	0	1	1
NAND	1	1	0
NOR	1	0	0

Setiap gerbang logika dasar ini memiliki peran unik dalam perancangan sirkuit digital. Dengan menggabungkan beberapa gerbang logika, kita bisa membuat sirkuit yang lebih kompleks untuk aplikasi tertentu.

### 2.4 Simplifikasi Aljabar Boolean

Simplifikasi atau penyederhanaan ekspresi Boolean merupakan proses penting untuk merancang sirkuit digital yang lebih efisien dan hemat biaya. Semakin sederhana suatu ekspresi Boolean,

semakin sedikit jumlah gerbang logika yang dibutuhkan dalam sirkuit digital.

Metode simplifikasi yang sering digunakan antara lain:

- **Hukum Aljabar Boolean:** Hukum ini, seperti hukum identitas, hukum komplementer, dan hukum De Morgan, memungkinkan penyederhanaan ekspresi Boolean secara logis.
- **Peta Karnaugh (K-Map):** K-Map adalah teknik grafis untuk menyederhanakan ekspresi Boolean, terutama ketika ekspresi tersebut melibatkan banyak variabel. Dengan memetakan setiap kombinasi nilai variabel dalam bentuk kotak, kita bisa mengidentifikasi dan menggabungkan istilah-istilah yang dapat disederhanakan.

Sebagai contoh, berikut adalah penggunaan hukum Aljabar Boolean untuk menyederhanakan ekspresi:

2

- Ekspresi awal:  $A \cdot (B+C) A \cdot (B+C)$
- Menggunakan hukum distributif:  $AB+ACAB+AC$

Dengan menyederhanakan ekspresi Boolean, kita dapat mengurangi jumlah gerbang logika yang dibutuhkan dalam sirkuit digital, sehingga meningkatkan efisiensi sirkuit.

## 2.5 Aplikasi Gerbang Logika dalam Sistem Digital

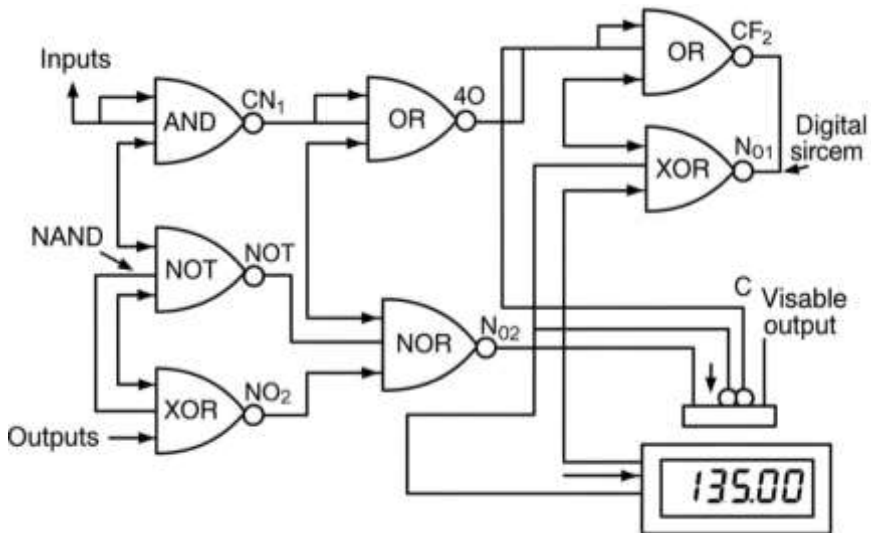

Gerbang logika digunakan dalam berbagai aplikasi sirkuit digital, termasuk dalam perancangan **rangkaian kombinasi** dan **rangkaian sekuensial**. Berikut adalah beberapa aplikasi umum dari gerbang logika dalam sistem digital:

1. **Adder dan Subtractor:** Gerbang logika XOR, AND, dan OR digunakan untuk merancang sirkuit yang dapat menambah dan mengurangi bilangan biner. **Half adder** dan **full adder** adalah contoh sirkuit aritmatika sederhana yang menggunakan gerbang logika.
2. **Multiplexer dan Demultiplexer:** Sirkuit ini menggunakan beberapa gerbang logika untuk memilih satu dari sekian banyak input atau mengarahkan satu input ke beberapa output. Sirkuit ini banyak digunakan dalam sistem komunikasi dan pemrosesan data.

3. **Encoder dan Decoder:** Encoder mengubah input data menjadi kode tertentu, sementara decoder melakukan kebalikannya. Gerbang logika digunakan dalam perancangan encoder dan decoder untuk mengkonversi informasi menjadi format yang dapat diolah oleh sistem digital.
4. **Flip-Flop dan Register:** Flip-flop adalah rangkaian sekuensial yang berfungsi menyimpan bit data. Digunakan dalam perancangan register dan memori, yang merupakan blok penting dalam sistem digital.

### Contoh Kasus: Penggunaan Gerbang Logika dalam Desain Sirkuit Digital

Misalkan kita ingin merancang sirkuit sederhana untuk **detektor parity** yang memeriksa jumlah 1 dalam sebuah byte. Parity digunakan dalam sistem komunikasi untuk mendeteksi kesalahan dalam transmisi data.

Jika kita menggunakan gerbang XOR untuk membuat detektor parity, kita bisa merancang sirkuit yang mengembalikan output 1 jika jumlah 1 dalam byte ganjil, dan mengembalikan 0 jika jumlah 1 genap. Sirkuit ini sangat berguna dalam deteksi kesalahan data.

### Latihan Soal Bab 2:

1. Jelaskan fungsi dari setiap gerbang logika dasar, yaitu NOT, AND, OR, XOR, NAND, dan NOR.
2. Gunakan hukum Aljabar Boolean untuk menyederhanakan ekspresi berikut:  $A \cdot (A+B) A \cdot (A+B)$ .
3. Gambarkan tabel kebenaran untuk gerbang XOR dan NAND.

4. Buat diagram sederhana yang menunjukkan penggunaan gerbang AND dan OR untuk mengontrol saklar lampu.
5. Jelaskan bagaimana Peta Karnaugh (K-Map) membantu dalam menyederhanakan ekspresi Boolean.

## BAB 3

# RANGKAIAN KOMBINASI

### 3.1 Definisi dan Prinsip Dasar Rangkaian Kombinasi

84 Rangkaian kombinasi adalah jenis rangkaian logika di mana outputnya hanya bergantung pada kondisi input saat ini tanpa melibatkan elemen penyimpanan seperti memori. Berbeda dengan rangkaian sekuensial yang bergantung pada kondisi input sebelumnya, rangkaian kombinasi bekerja secara langsung, sehingga hasil yang dihasilkan adalah reaksi langsung dari input saat itu.

10 Rangkaian ini menggunakan berbagai gerbang logika dasar, seperti AND, OR, NOT, XOR, NAND, dan NOR untuk menghasilkan fungsi tertentu yang dapat memenuhi kebutuhan spesifik.

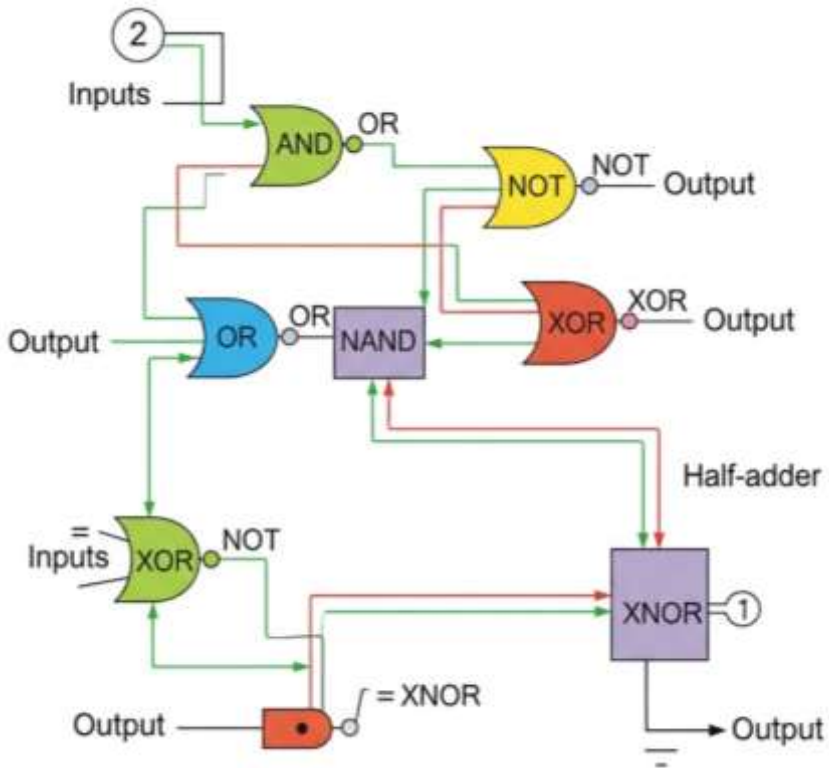

Gambar 4 Rangkaian Kombinasi Sistem Digital

Contoh umum rangkaian kombinasi termasuk adder (penjumlah), subtractor (pengurang), multiplexer, dan demultiplexer. Penggunaan rangkaian kombinasi sangat luas, dari perangkat sederhana seperti kalkulator hingga komputer dan sistem komunikasi yang lebih kompleks. Pemahaman mendalam mengenai rangkaian kombinasi memungkinkan perancangan sirkuit digital yang efisien dan sesuai dengan fungsi yang diinginkan.

## 3.2 Desain dan Implementasi Rangkaian Kombinasi

Desain rangkaian kombinasi memerlukan pemahaman tentang cara kerja gerbang logika dan bagaimana mereka dapat digabungkan untuk mencapai fungsi yang diinginkan. Pada dasarnya, desain rangkaian kombinasi melibatkan beberapa langkah berikut:

1. **Menentukan Fungsi Logika:** Fungsi logika yang diinginkan perlu ditentukan terlebih dahulu dalam bentuk ekspresi Boolean.
2. **Membuat Tabel Kebenaran:** Tabel kebenaran dibuat untuk menunjukkan semua kemungkinan kombinasi input dan output yang diinginkan.
3. **Simplifikasi Ekspresi Boolean:** Ekspresi Boolean disederhanakan menggunakan hukum Aljabar Boolean atau teknik K-Map (Peta Karnaugh) agar rangkaian yang dihasilkan lebih efisien.
4. **Mengonversi Ekspresi ke Rangkaian:** Setelah memperoleh ekspresi sederhana, kita dapat menggambarkan rangkaian logika menggunakan gerbang yang sesuai.

Sebagai contoh, misalkan kita ingin merancang rangkaian logika untuk menentukan apakah tiga variabel biner (A, B, C) menghasilkan output 1 ketika ada dua atau lebih input bernilai 1. Setelah membuat tabel kebenaran dan menyederhanakan ekspresi Boolean, kita dapat membuat rangkaian logika yang memenuhi kriteria tersebut dengan menggunakan beberapa gerbang logika dasar.

### 3.3 Jenis-jenis Rangkaian Kombinasi

72

Berikut adalah beberapa jenis rangkaian kombinasi yang umum digunakan dalam perancangan sirkuit digital:

2

#### 3.3.1 Decoder

31

Decoder adalah rangkaian yang mengonversi input biner menjadi output yang menunjukkan hanya satu dari beberapa kemungkinan output yang valid. Decoder digunakan dalam berbagai aplikasi, seperti memori komputer dan seleksi data. Misalnya, decoder 2-ke-4 memiliki dua input dan empat output, dan hanya satu output yang aktif pada satu waktu sesuai dengan kombinasi input yang diberikan.

Input	Output
00	0001
01	0010
10	0100
11	1000

32

Pada tabel di atas, kita bisa melihat bahwa kombinasi input biner mengaktifkan satu output tertentu pada decoder.

#### 3.3.2 Encoder

Encoder adalah kebalikan dari decoder, yaitu rangkaian yang mengubah beberapa input menjadi representasi biner. Dalam banyak aplikasi, encoder digunakan untuk mengurangi jumlah sinyal yang diperlukan untuk menyampaikan informasi. Encoder 4-ke-2, misalnya, memiliki empat input dan dua output, di mana setiap kombinasi dari empat input diubah menjadi representasi biner dua digit.

Input	Output
0001	00
0010	01
0100	10
1000	11

Encoder sangat berguna dalam aplikasi di mana terdapat banyak pilihan dan hanya satu yang perlu diaktifkan atau diwakili dalam bentuk biner.

### 3.3.3 Multiplexer (MUX)

2

Multiplexer atau MUX adalah rangkaian kombinasi yang memilih satu dari beberapa input berdasarkan sinyal kontrol dan meneruskannya ke output. MUX berperan penting dalam pengolahan data dan transmisi sinyal. Contoh MUX 4-ke-1 memiliki empat input (I0, I1, I2, I3) dan dua sinyal kontrol (S0 dan S1) untuk memilih input mana yang akan dikirim ke output.

21

S0	S1	Output
0	0	I0
0	1	I1
1	0	I2
1	1	I3

Multiplexer umum digunakan dalam pengelolaan data pada sirkuit mikroprosesor dan perangkat komunikasi.

### 3.3.4 Demultiplexer (DEMUX)

2

Demultiplexer, atau DEMUX, melakukan kebalikan dari multiplexer. DEMUX menerima satu input dan meneruskannya ke

salah satu dari beberapa output berdasarkan sinyal kontrol. Contoh DEMUX 1-ke-4 memiliki satu input dan empat output, di mana sinyal kontrol menentukan output mana yang akan aktif.

41

S0	S1	Output
0	0	Y0
0	1	Y1
1	0	Y2
1	1	Y3

Demultiplexer sering digunakan dalam sistem distribusi data, seperti sistem komunikasi digital.

### 3.4 Implementasi Rangkaian Kombinasi dalam Sistem Nyata

Rangkaian kombinasi dapat diterapkan dalam berbagai sistem digital. Beberapa contoh implementasi nyata termasuk kalkulator sederhana, yang menggunakan rangkaian adder dan decoder untuk menampilkan hasil operasi. Pada perangkat yang lebih kompleks, seperti komputer, rangkaian kombinasi digunakan dalam ALU (Arithmetic Logic Unit) untuk operasi aritmatika dan logika.

3

#### Studi Kasus: Penggunaan Rangkaian Kombinasi dalam Pengendalian Sinyal Lalu Lintas

Sebagai contoh nyata, kita dapat merancang rangkaian kombinasi untuk mengontrol lampu lalu lintas di sebuah persimpangan sederhana. Pada lampu lalu lintas, sinyal diberikan untuk menunjukkan kapan kendaraan harus berhenti, siap, atau jalan. Dengan menggunakan beberapa gerbang logika, kita bisa merancang rangkaian logika sederhana yang mengontrol lampu merah, kuning, dan hijau berdasarkan input dari timer. Rangkaian ini juga dapat

82

diperluas untuk mendukung kontrol otomatis pada lampu lalu lintas dengan sensor.

### 3.5 Analisis Kinerja Rangkaian Kombinasi

Dalam perancangan rangkaian kombinasi, beberapa faktor perlu dipertimbangkan untuk memastikan efisiensi dan kehandalan:

- **Kecepatan:** Kecepatan adalah seberapa cepat rangkaian dapat merespons perubahan input dan memberikan output. Rangkaian yang menggunakan lebih sedikit gerbang logika umumnya memiliki kecepatan yang lebih tinggi.
- **Efisiensi Gerbang:** Efisiensi terkait dengan jumlah gerbang logika yang digunakan dalam rangkaian. Rangkaian yang lebih efisien membutuhkan lebih sedikit komponen, yang mengurangi biaya dan kompleksitas.
- **Konsumsi Daya:** Pada perangkat yang didukung oleh baterai, seperti smartphone, konsumsi daya menjadi pertimbangan utama. Rangkaian yang lebih sederhana dan efisien akan mengonsumsi daya lebih sedikit.

89

Pengukuran kinerja ini membantu insinyur merancang sistem yang tidak hanya berfungsi dengan baik, tetapi juga hemat biaya dan hemat daya. Dengan mempertimbangkan faktor-faktor ini, rangkaian kombinasi dapat dioptimalkan untuk aplikasi yang memerlukan kinerja tinggi.

### Latihan Soal Bab 3:

1. Jelaskan perbedaan antara decoder dan encoder serta berikan contoh penggunaannya masing-masing.

2. Sebuah multiplexer 8-ke-1 memiliki berapa banyak sinyal kontrol? Jelaskan alasannya.
3. Buat tabel kebenaran untuk MUX 4-ke-1 dan DEMUX 1-ke-4.
4. Sebutkan tiga aplikasi nyata dari rangkaian kombinasi dan jelaskan fungsinya dalam setiap aplikasi.
5. Mengapa efisiensi gerbang penting dalam perancangan rangkaian kombinasi? Berikan contoh bagaimana penyederhanaan ekspresi Boolean dapat meningkatkan efisiensi.

## BAB 4

# RANGKAIAN SEKUENSIAL

### 4.1 Konsep Dasar Rangkaian Sekuensial

Rangkaian sekuensial adalah jenis rangkaian digital yang outputnya tidak hanya bergantung pada kondisi input saat ini, tetapi juga pada kondisi output sebelumnya. Ini berarti bahwa rangkaian sekuensial memiliki "memori" yang menyimpan informasi atau status yang memengaruhi hasil operasi saat ini. Berbeda dengan rangkaian kombinasi, yang outputnya hanya bergantung pada input saat itu saja, rangkaian sekuensial bekerja dengan urutan atau sekuensial, di mana urutan input dan perubahan waktu sangat memengaruhi hasil akhirnya.

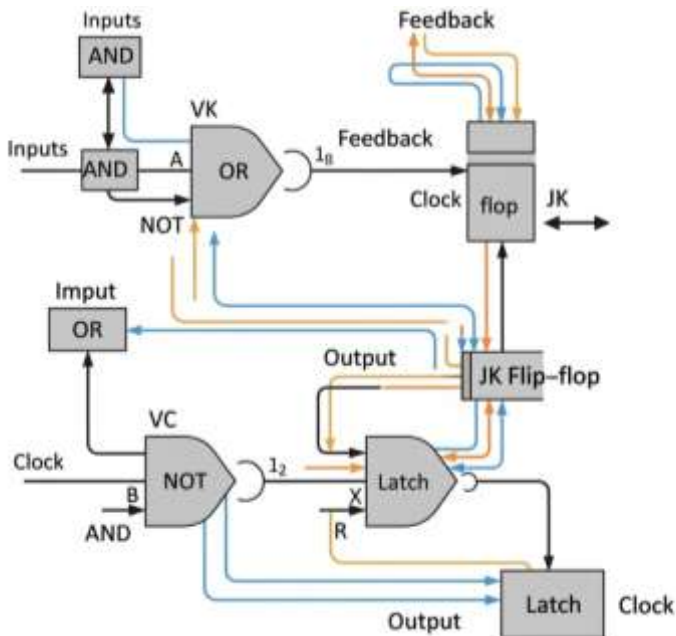

Gambar 5 Sirkuit Sekuensial

Rangkaian sekuensial digunakan secara luas dalam berbagai aplikasi digital yang membutuhkan memori sementara untuk menjaga status tertentu, misalnya pada register, counter, dan berbagai jenis memori digital. Rangkaian ini memainkan peran penting dalam perancangan komputer, alat komunikasi, dan sistem kontrol digital.

## 4.2 Jenis Rangkaian Sekuensial

Rangkaian sekuensial dibedakan menjadi dua jenis utama berdasarkan cara penyinkronisasiannya:

1. **Rangkaian Sekuensial Sinkron:** Pada rangkaian ini, semua perubahan status ditentukan oleh sinyal jam (clock) yang teratur. Dengan adanya sinyal jam, perubahan status terjadi secara bersamaan di seluruh bagian rangkaian. Rangkaian sinkron lebih mudah dianalisis dan diimplementasikan karena perubahan status hanya terjadi saat sinyal jam aktif.
2. **Rangkaian Sekuensial Asinkron:** Pada rangkaian ini, perubahan status terjadi kapan saja tanpa harus menunggu sinyal jam. Output bisa berubah segera setelah input berubah. Walaupun lebih cepat, rangkaian asinkron lebih sulit untuk dirancang dan rentan terhadap error atau glitch.

## 4.3 Komponen Utama Rangkaian Sekuensial: Flip-Flop

Flip-flop adalah elemen penyimpanan dasar dalam rangkaian sekuensial. Setiap flip-flop mampu menyimpan satu bit data, baik 0 maupun 1, dan berfungsi sebagai dasar dari register, counter, dan komponen penyimpanan lainnya dalam sistem digital. Ada beberapa jenis flip-flop yang sering digunakan, yaitu:

29

22

57

### 4.3.1 Flip-Flop SR (Set-Reset)

9

Flip-flop SR adalah jenis flip-flop paling dasar, dengan dua input utama, yaitu Set (S) dan Reset (R). Ketika input Set aktif, flip-flop akan menghasilkan output 1, sedangkan ketika Reset aktif, output akan menjadi 0. Jika kedua input aktif ( $S = 1$  dan  $R = 1$ ), maka flip-flop SR menjadi kondisi "tidak terdefinisi" atau "tidak stabil."

8

Input S	Input R	Output Q	Keterangan
0	0	Tidak berubah	Tidak ada perubahan
0	1	0	Reset
1	0	1	Set
1	1	Tidak terdefinisi	Tidak stabil

39

### 4.3.2 Flip-Flop D (Data/Delay)

Flip-flop D memiliki satu input data (D) dan satu sinyal jam (clock). Ketika sinyal jam aktif, flip-flop D akan menyimpan nilai input D ke outputnya. Flip-flop ini mengatasi kondisi tak terdefinisi pada flip-flop SR dengan memastikan hanya satu jalur data yang terhubung.

Clock	D	Output Q
Aktif	0	0
Aktif	1	1

9

### 4.3.3 Flip-Flop JK

Flip-flop JK adalah pengembangan dari flip-flop SR, dengan dua input, yaitu J (set) dan K (reset). Ketika J dan K aktif bersamaan, flip-flop JK akan membalik keadaan outputnya. Hal ini memungkinkan pengaturan dan pengosongan status tanpa mengalami kondisi tak terdefinisi.

8

Input J	Input K	Output Q	Keterangan
0	0	Tidak berubah	Tidak ada perubahan
0	1	0	Reset
1	0	1	Set
1	1	Toggle	Membalik kondisi ( $Q' = Q$ )

29

#### 4.3.4 Flip-Flop T (Toggle)

Flip-flop T adalah jenis flip-flop yang membalik kondisi outputnya setiap kali sinyal clock aktif. Flip-flop ini umum digunakan dalam counter biner karena setiap kali sinyal clock berubah, output akan membalik antara 0 dan 1.

### 4.4 Register dan Counter dalam Rangkaian Sekuensial

Register dan counter adalah dua aplikasi utama dari flip-flop dalam rangkaian sekuensial. Dalam dunia sistem digital, flip-flop adalah elemen fundamental yang memungkinkan sirkuit "mengingat" informasi, bahkan hanya untuk sesaat. Kemampuan dasar ini menjadi dasar bagi banyak fungsi kompleks yang kita temukan pada perangkat elektronik modern. Dari konsep sederhana penyimpanan satu bit, kita dapat membangun struktur yang jauh lebih canggih untuk memanipulasi dan mengatur aliran data. Dua aplikasi utama yang memanfaatkan kemampuan penyimpanan flip-flop secara maksimal adalah register dan counter. Keduanya memainkan peran krusial dalam arsitektur komputer dan sistem kontrol, menjadi tulang punggung bagi operasi-operasi penting seperti pemrosesan data dan pewaktuan sekuensial. Mari kita selami lebih dalam bagaimana flip-flop ini diorganisir untuk membentuk register yang

menyimpan data, dan counter yang menghitung pulsa, membuka pintu pemahaman tentang cara kerja inti perangkat digital.

2

#### 4.4.1 Register

Register adalah kumpulan flip-flop yang digunakan untuk menyimpan sejumlah bit data secara bersamaan. Setiap flip-flop dalam register menyimpan satu bit data, sehingga sebuah register 8-bit akan memiliki delapan flip-flop. Register digunakan untuk menyimpan dan memindahkan data dalam CPU dan perangkat memori. Misalnya, dalam sebuah mikroprosesor, register menyimpan data sementara yang dibutuhkan dalam perhitungan dan instruksi yang sedang berjalan.

8

Register dapat berupa:

- **Register SIPO (Serial In Parallel Out):** Data dimasukkan secara serial dan dikeluarkan secara paralel.
- **Register PIPO (Parallel In Parallel Out):** Data dimasukkan dan dikeluarkan secara paralel.

25

#### 4.4.2 Counter

Counter adalah rangkaian sekuensial yang menghasilkan urutan biner yang berubah seiring dengan sinyal clock. Counter digunakan dalam berbagai aplikasi, seperti dalam jam digital, penghitung event, dan timer. Ada dua jenis counter:

4

1. **Counter Sinkron:** Semua flip-flop dalam counter sinkron menerima sinyal clock yang sama sehingga perubahan output terjadi secara bersamaan.

2. **Counter Asinkron:** Setiap flip-flop dalam counter asinkron menerima sinyal clock dari output flip-flop sebelumnya, sehingga output berubah secara bertahap.

Jenis Counter	Fungsi	Aplikasi
Counter Up	Menghitung naik (0, 1, 2, ...)	Jam digital, penghitung
Counter Down	Menghitung turun (... , 3, 2, 1, 0)	Timer mundur, sistem alarm
Up-Down Counter	Dapat menghitung naik dan turun	Sistem kontrol

#### 4.5 Desain Rangkaian Sekuensial Menggunakan State Diagram

State diagram adalah alat grafis yang digunakan untuk memvisualisasikan urutan status atau kondisi dalam sebuah rangkaian sekuensial. Dalam desain rangkaian sekuensial, state diagram menunjukkan bagaimana rangkaian berpindah dari satu keadaan (state) ke keadaan lain berdasarkan perubahan input dan kondisi tertentu. Setiap state dalam diagram mewakili output yang berbeda, dan transisi antar-state ditentukan oleh input dan sinyal clock.

30

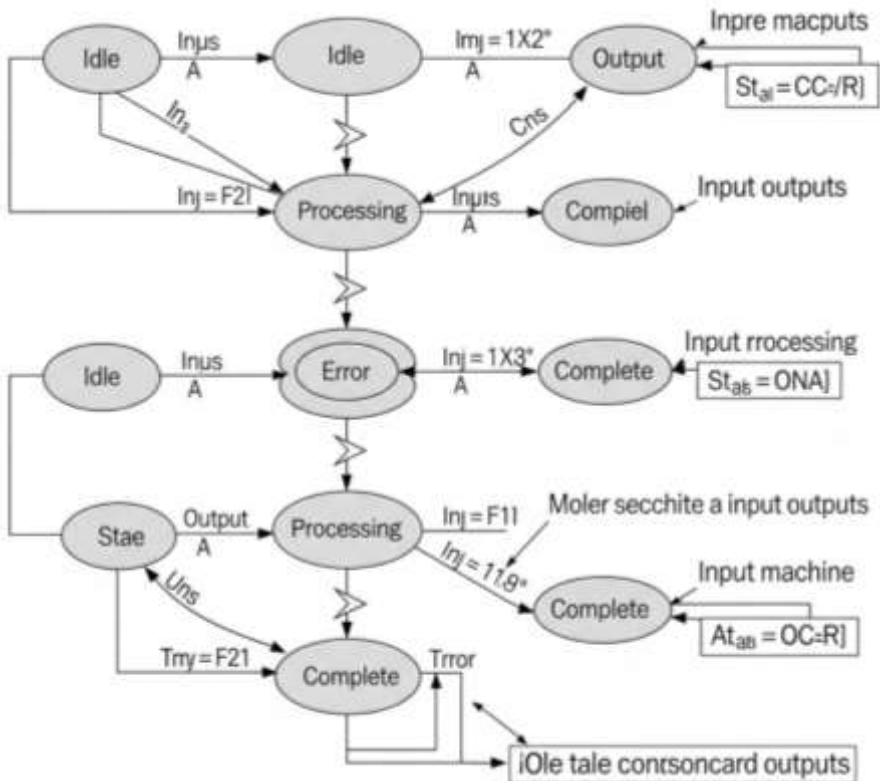

Gambar 6 Rangkaian Sekuensial Menggunakan State Diagram

Misalnya, dalam pengontrol lift, setiap lantai bisa direpresentasikan sebagai state. Dengan menggunakan state diagram, kita bisa menentukan logika kapan lift akan bergerak ke atas, berhenti, atau turun berdasarkan permintaan dari lantai tertentu.

Langkah-langkah untuk merancang rangkaian sekuensial menggunakan state diagram meliputi:

1. Menentukan semua state atau kondisi yang mungkin.

2. Mengidentifikasi input yang menyebabkan transisi antara state.
3. Menggambarkan transisi antar-state pada diagram.
4. Mengonversi state diagram menjadi ekspresi Boolean untuk merancang rangkaian logika.

## **4.6 Studi Kasus: Aplikasi Rangkaian Sekuensial dalam Sistem Nyata**

### **4.6.1 Penggunaan Register dalam CPU**

Register berperan penting dalam memori CPU karena menyimpan data sementara yang sedang diproses. Ketika CPU menjalankan instruksi, data dan alamat yang diperlukan disimpan dalam register sehingga dapat diakses dengan cepat. Register seperti Program Counter (PC) dan Accumulator adalah bagian penting dari unit pemrosesan yang mempercepat eksekusi instruksi dalam komputer.

### **4.6.2 Counter dalam Jam Digital**

Jam digital adalah salah satu contoh umum dari rangkaian sekuensial yang menggunakan counter untuk menghitung waktu. Counter akan menambah nilai setiap detik, mengubah output untuk menampilkan detik, menit, dan jam pada layar. Dengan memanfaatkan counter sinkron, jam digital dapat bekerja dengan akurat sesuai dengan sinyal clock yang diterima.

### **Latihan Soal Bab 4:**

1. Jelaskan perbedaan mendasar antara rangkaian sekuensial dan rangkaian kombinasi.

2. Apa fungsi utama dari flip-flop dalam rangkaian sekuensial? Berikan contoh aplikasi dari setiap jenis flip-flop (SR, D, JK, T).
3. Sebuah counter biner memiliki tiga flip-flop. Berapa banyak nilai unik yang dapat dihasilkan oleh counter tersebut?
4. Buat state diagram sederhana untuk sistem kontrol lampu lalu lintas yang memiliki tiga kondisi: merah, kuning, dan hijau.
5. Apa perbedaan antara counter sinkron dan counter asinkron? Jelaskan kelebihan dan kekurangannya masing-masing.

# BAB 5

## MEMORI DAN PENYIMPANAN DATA

### 5.1 Jenis-jenis Memori dalam Sistem Digital

Memori adalah komponen esensial dalam sistem digital yang berfungsi untuk menyimpan data dan instruksi yang akan diakses oleh prosesor. Memori dalam sistem digital dibedakan menjadi beberapa jenis berdasarkan karakteristik dan fungsinya.

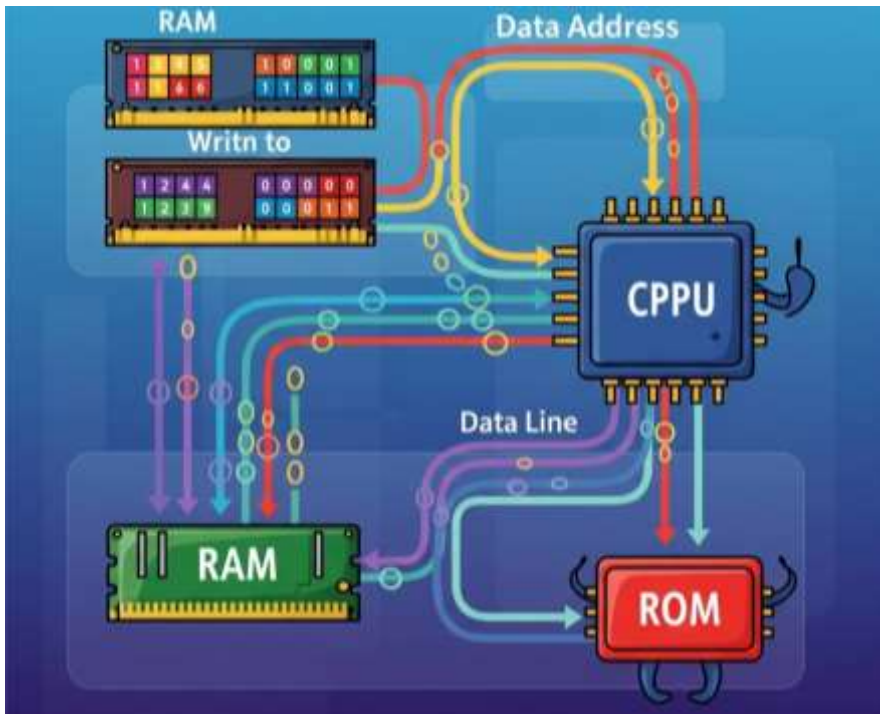

Gambar 7 Memori dalam Sistem Digital

Klasifikasi utama memori adalah **volatile** (memori yang tidak menyimpan data setelah perangkat dimatikan) dan **non-**

**volatile** (memori yang menyimpan data meskipun perangkat dimatikan). Berikut adalah penjelasan jenis-jenis memori yang umum digunakan:

43

### 1. **Random Access Memory (RAM):**

- RAM adalah tipe memori volatile yang digunakan sebagai penyimpanan sementara data yang sedang diproses oleh CPU. RAM memungkinkan akses data yang cepat, tetapi data akan hilang ketika perangkat dimatikan. Terdapat dua jenis utama RAM:
  - **Static RAM (SRAM):** Lebih cepat dan tidak membutuhkan refresh, tetapi lebih mahal dan kapasitasnya lebih kecil.
  - **Dynamic RAM (DRAM):** Memiliki kapasitas lebih besar dan lebih murah, tetapi membutuhkan refresh berkala agar data tetap tersimpan.

30

### 2. **Read-Only Memory (ROM):**

- ROM adalah tipe memori non-volatile yang menyimpan data secara permanen. Biasanya, ROM menyimpan instruksi dasar yang diperlukan saat perangkat pertama kali menyala, seperti BIOS pada komputer. Beberapa variasi ROM yang umum adalah:
  - **PROM (Programmable ROM):** Memori ini hanya bisa diprogram sekali.
  - **EPROM (Erasable Programmable ROM):** Data pada EPROM dapat dihapus menggunakan sinar ultraviolet dan diisi ulang.
  - **EEPROM (Electrically Erasable Programmable ROM):** Memori yang dapat

26

76

dihapus dan diprogram ulang menggunakan listrik.

**3. Flash Memory:**

- o Flash memory adalah jenis memori non-volatile yang fleksibel, cepat, dan banyak digunakan dalam perangkat seperti USB flash drive dan kartu SD. Berbeda dengan EEPROM, flash memory memungkinkan data dihapus dalam blok, bukan satu per satu. Teknologi ini juga digunakan dalam Solid State Drive (SSD), yang merupakan alternatif yang lebih cepat dan andal dibandingkan hard disk drive (HDD).

**4. Memori Cache:**

- o Cache adalah tipe memori volatile yang lebih cepat daripada RAM dan berfungsi untuk menyimpan data yang sering diakses oleh CPU. Cache berada lebih dekat dengan CPU sehingga mempercepat akses data. Ada beberapa level cache, yaitu L1 (tercepat tetapi kecil), L2, dan L3.

**5. Register:**

- o Register adalah tipe memori volatile yang sangat kecil dan cepat, terletak langsung di dalam CPU. Register digunakan untuk menyimpan data sementara yang sedang diproses, seperti data hasil perhitungan aritmatika atau instruksi program.

Jenis Memori	Volatile/Non-volatile	Fungsi
RAM	Volatile	Penyimpanan sementara saat pemrosesan
ROM	Non-volatile	Menyimpan instruksi dasar, seperti BIOS

Flash Memory	Non-volatile	Penyimpanan permanen, seperti USB, SSD
Cache	Volatile	Memori cepat untuk akses CPU
Register	Volatile	Penyimpanan sementara dalam CPU

## 5.2 Struktur Dasar Penyimpanan Data

Dalam memori digital, data disimpan dalam bentuk bilangan biner. Setiap bit (0 atau 1) adalah unit terkecil penyimpanan, dan beberapa bit digabungkan menjadi **byte** (biasanya 8 bit). Struktur dasar penyimpanan data dalam sistem digital biasanya mengikuti hirarki tertentu, mulai dari register dan cache di dalam CPU, RAM, hingga memori penyimpanan permanen seperti SSD atau HDD.

Data disusun dalam **alamat memori**, di mana setiap byte memiliki alamat unik yang digunakan oleh CPU untuk mengakses data tersebut. **Semakin besar kapasitas memori, semakin banyak data yang dapat disimpan dan diakses.** Pengelolaan alamat memori menjadi aspek penting dalam perancangan sistem operasi, yang bertugas memastikan bahwa data disimpan dan diakses secara efisien.

### Contoh Alokasi Data di Memori

Misalnya, dalam sebuah aplikasi pengolah kata, setiap huruf atau simbol disimpan sebagai byte dalam memori. Ketika pengguna mengetik kata “Hello”, maka memori akan menyimpan setiap huruf dalam urutan tertentu, di mana setiap byte merepresentasikan satu karakter ASCII. CPU mengakses alamat memori tersebut untuk menampilkan kata “Hello” di layar.

### 5.3 Kecepatan Akses dan Latency Memori

Kecepatan akses adalah seberapa cepat data dapat diambil dari atau ditulis ke dalam memori, yang diukur dalam nanosecond (ns) atau cycle per detik. Latency adalah waktu yang dibutuhkan oleh memori untuk mengakses data setelah menerima permintaan dari CPU. Kedua faktor ini penting dalam sistem digital karena memengaruhi performa secara keseluruhan.

#### Perbedaan Kecepatan pada Berbagai Jenis Memori

1. **Register:** Kecepatan tertinggi karena terletak langsung dalam CPU.
2. **Cache:** Lebih lambat dari register tetapi lebih cepat dari RAM, digunakan untuk menyimpan data sementara yang sering diakses.
3. **RAM:** Kecepatan cukup tinggi, tetapi lebih lambat daripada cache dan register. DRAM memiliki latency lebih tinggi daripada SRAM.
4. **Memori Permanen (HDD, SSD):** Kecepatan akses paling lambat dibandingkan jenis memori lain.

Jenis Memori	Kecepatan Akses	Latency
Register	Sangat Cepat	Rendah
Cache	Cepat	Rendah - Sedang
RAM	Sedang	Sedang
SSD	Cepat (dibanding HDD)	Rendah (dibanding HDD)
HDD	Lambat	Tinggi

Penggunaan berbagai jenis memori dalam sistem digital bertujuan untuk menemukan keseimbangan antara biaya, kapasitas, dan kecepatan, sehingga sistem dapat bekerja dengan optimal.

## 5.4 Teknologi Memori Terbaru

Perkembangan teknologi memori terus berlanjut untuk memenuhi kebutuhan penyimpanan yang semakin tinggi dengan kecepatan akses yang semakin cepat. Beberapa teknologi memori terbaru yang mulai digunakan atau dikembangkan antara lain:

### 1. Solid State Drive (SSD):

- SSD adalah pengganti hard disk drive (HDD) yang menggunakan teknologi flash memory untuk menyimpan data. SSD memiliki kecepatan akses yang jauh lebih cepat dibandingkan HDD, konsumsi daya yang lebih rendah, dan daya tahan yang lebih tinggi karena tidak memiliki komponen mekanis.

### 2. 3D NAND:

- 3D NAND adalah pengembangan dari NAND flash yang mengatur sel-sel memori secara vertikal untuk meningkatkan kapasitas dalam ruang yang sama. Teknologi ini memungkinkan penyimpanan yang lebih besar dan meningkatkan performa SSD dengan biaya lebih rendah.

### 3. Magnetoresistive RAM (MRAM):

- MRAM adalah teknologi memori non-volatile yang menggunakan prinsip magnetik untuk menyimpan data. MRAM memiliki potensi untuk menjadi pengganti DRAM karena kecepatan akses tinggi dan konsumsi daya rendah.

### 4. Phase-Change Memory (PCM):

- o PCM menyimpan data dengan mengubah struktur material antara fase amorf dan kristalin. Teknologi ini memungkinkan data disimpan secara non-volatile, dengan kecepatan yang hampir menyamai DRAM, sehingga menjadi kandidat untuk memori masa depan.

**5. Resistive RAM (ReRAM):**

- o ReRAM adalah tipe memori yang menyimpan data dengan menggunakan resistansi material. Memori ini sangat cepat dan efisien, serta dapat menyimpan data secara non-volatile. Teknologi ReRAM masih dalam tahap pengembangan, tetapi berpotensi menggantikan flash memory di masa depan.

<b>Jenis Memori Baru</b>	<b>Keunggulan</b>	<b>Aplikasi Potensial</b>
SSD	Kecepatan tinggi, tanpa komponen mekanik	Pengganti HDD, laptop, desktop
3D NAND	Kapasitas tinggi, biaya lebih rendah	SSD, perangkat mobile
MRAM	Konsumsi daya rendah, kecepatan tinggi	Industri IoT, perangkat AI
PCM	Non-volatile, kecepatan hampir seperti DRAM	Aplikasi mobile, data center

ReRAM	Efisiensi tinggi, kecepatan tinggi	IoT, aplikasi industri
-------	------------------------------------	------------------------

17

## 5.5 Pengelolaan Memori dalam Sistem Operasi

Sistem operasi memainkan peran penting dalam mengelola alokasi dan penggunaan memori dalam komputer. Sistem operasi mengatur memori melalui beberapa teknik, antara lain:

### 1. Paging:

- Paging adalah metode manajemen memori yang membagi data dalam bentuk halaman (pages) untuk mengoptimalkan ruang dan meminimalisasi fragmentasi memori. Sistem operasi memuat halaman yang dibutuhkan ke dalam RAM ketika program berjalan.

### 2. Segmentasi:

- Segmentasi adalah teknik di mana memori dibagi menjadi segmen-segmen berdasarkan jenis atau fungsi data, seperti segmen data, segmen kode, dan segmen stack. Segmentasi memungkinkan penggunaan memori yang lebih terstruktur.

### 3. Virtual Memory:

- Virtual memory memungkinkan sistem untuk menggunakan sebagian penyimpanan (HDD atau SSD) sebagai RAM tambahan. Teknik ini berguna untuk menjalankan program besar pada komputer dengan RAM terbatas, meskipun kecepatan aksesnya lebih lambat daripada RAM asli.

Pengelolaan memori yang efektif memastikan bahwa program berjalan dengan lancar dan efisien, meminimalkan kemungkinan terjadinya konflik akses memori, dan mengoptimalkan penggunaan sumber daya dalam komputer.

### Latihan Soal Bab 5:

75

1. Jelaskan perbedaan utama antara memori volatile dan non-volatile. Berikan contoh masing-masing jenis memori.
2. Mengapa kecepatan akses cache lebih tinggi dibandingkan RAM?
3. Apa yang dimaksud dengan memori 3D NAND, dan bagaimana perbedaannya dengan flash memory biasa?
4. Sebutkan dua keunggulan MRAM dibandingkan DRAM.
5. Apa yang dimaksud dengan paging dalam pengelolaan memori, dan mengapa teknik ini penting dalam sistem operasi?

# BAB 6 MIKROPROSESOR DAN MIKROKONTROLER

## 6.1 Pengenalan Mikroprosesor dan Mikrokontroler

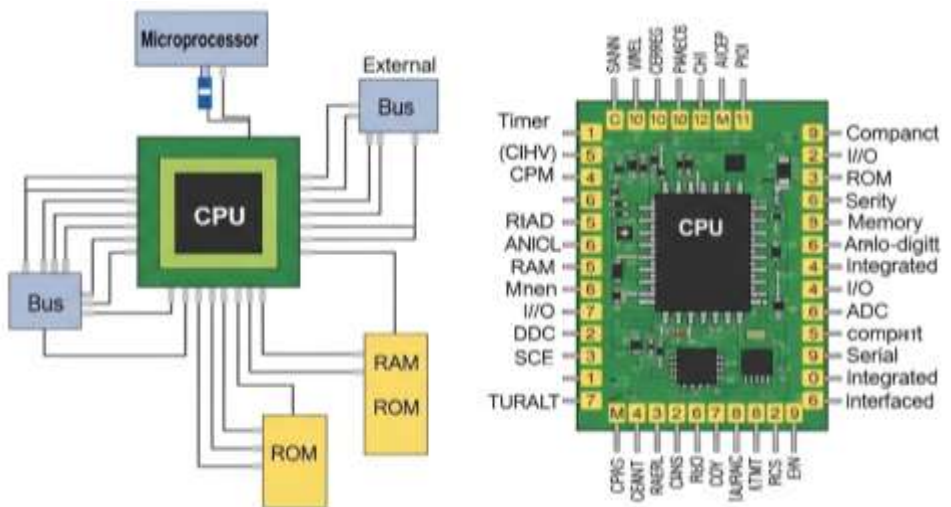

Gambar 8 Mikroprosesor vs Mikrokontroler

Mikroprosesor dan mikrokontroler adalah dua komponen utama dalam perancangan sistem digital yang dapat memproses data dan menjalankan instruksi. Keduanya memiliki peran penting dalam mengendalikan berbagai perangkat digital, tetapi memiliki perbedaan dalam desain dan fungsinya.

- Mikroprosesor:** Adalah sebuah unit pemroses yang bertugas melakukan perhitungan aritmatika, logika, dan mengontrol sistem dengan menjalankan instruksi yang diberikan. Mikroprosesor digunakan dalam komputer, laptop, dan perangkat lain yang membutuhkan pemrosesan data yang kompleks.

- **Mikrokontroler:** Merupakan sistem terintegrasi yang tidak hanya memiliki unit pemroses, tetapi juga memiliki memori, port input/output, dan elemen kontrol lainnya dalam satu chip. Mikrokontroler sering digunakan dalam perangkat tertanam (embedded system) seperti alat rumah tangga, kendaraan, dan perangkat IoT karena dapat mengontrol fungsi sederhana dengan efisien.

## 6.2 Struktur Dasar Mikroprosesor

5 Mikroprosesor terdiri dari beberapa bagian utama yang bekerja bersama untuk menjalankan instruksi. Berikut adalah elemen-elemen dasar dalam mikroprosesor:

- 3 1. **Arithmetic Logic Unit (ALU):** ALU adalah bagian dari mikroprosesor yang bertanggung jawab untuk melakukan operasi aritmatika (seperti penjumlahan dan pengurangan) dan logika (seperti AND, OR, NOT).
- 3 2. **Control Unit (CU):** CU mengatur dan mengontrol semua operasi dalam mikroprosesor, termasuk pengambilan instruksi, interpretasi, dan eksekusi. CU juga berkomunikasi dengan perangkat input dan output untuk memastikan bahwa instruksi dijalankan dengan benar.
- 3 3. **Register:** Register adalah memori kecil dan cepat di dalam mikroprosesor yang digunakan untuk menyimpan data sementara yang sedang diproses.
- 3 4. **Bus:** Bus adalah jalur data yang menghubungkan mikroprosesor dengan komponen lain, seperti memori dan perangkat input/output. Terdapat tiga jenis bus utama:
  - o **Data Bus:** Mengirim data antara mikroprosesor dan memori atau perangkat lain.

- **Address Bus:** Mengirim alamat memori yang diperlukan oleh mikroprosesor.
- **Control Bus:** Mengirim sinyal kontrol untuk mengatur transfer data.

### 6.3 Arsitektur Mikroprosesor

Terdapat dua arsitektur dasar yang digunakan dalam perancangan mikroprosesor, yaitu **arsitektur Von Neumann** dan **arsitektur Harvard**. Kedua arsitektur ini berbeda dalam cara mengatur data dan instruksi.

#### 1. Arsitektur Von Neumann

- Pada arsitektur Von Neumann, data dan instruksi berbagi jalur bus yang sama dan disimpan dalam memori yang sama. Dengan arsitektur ini, mikroprosesor hanya dapat mengakses satu per satu antara data atau instruksi, sehingga terdapat keterbatasan dalam hal kecepatan.

#### 2. Arsitektur Harvard

- Pada arsitektur Harvard, data dan instruksi disimpan dalam memori terpisah dan memiliki jalur bus yang berbeda. Hal ini memungkinkan mikroprosesor mengakses data dan instruksi secara bersamaan, sehingga mempercepat kinerja sistem.

Arsitektur	Penyimpanan	Kelebihan	Kekurangan
Von Neumann	Memori yang sama	Desain lebih sederhana	Kecepatan lebih lambat
Harvard	Memori terpisah	Kecepatan lebih tinggi	Desain lebih kompleks dan mahal

## 6.4 Aplikasi Mikrokontroler dalam Sistem Tertanam

Mikrokontroler merupakan komponen utama dalam **sistem tertanam (embedded systems)**, yaitu sistem yang dirancang untuk menjalankan fungsi spesifik dalam perangkat tertentu. Mikrokontroler banyak digunakan dalam peralatan sehari-hari karena menawarkan fungsionalitas yang kompak dan hemat energi.

Berikut adalah beberapa contoh aplikasi mikrokontroler dalam sistem tertanam:

### 1. Peralatan Rumah Tangga Pintar:

- Mikrokontroler digunakan dalam peralatan rumah tangga seperti mesin cuci, kulkas, dan oven microwave untuk mengatur suhu, waktu, dan fungsi lainnya secara otomatis.

### 2. Kendaraan Otomatis:

- Pada kendaraan modern, mikrokontroler digunakan dalam sistem injeksi bahan bakar, kontrol rem ABS, dan kontrol kemudi untuk memastikan kinerja optimal.

### 3. Perangkat IoT (Internet of Things):

- Mikrokontroler banyak digunakan dalam perangkat IoT untuk mengumpulkan data dari sensor dan mengirimkannya ke sistem utama melalui jaringan. Contohnya adalah termostat pintar yang dapat diatur dari jarak jauh melalui aplikasi.

### 4. Pengendalian Robotik:

- Dalam robotika, mikrokontroler digunakan untuk mengendalikan motor dan aktuator, memproses input dari sensor, dan mengimplementasikan algoritma kontrol.

Aplikasi	Fungsi Mikrokontroler
Peralatan Rumah Tangga	Mengontrol suhu, waktu, dan program operasi
Kendaraan Otomatis	Mengendalikan injeksi bahan bakar, rem, dan sistem keamanan
Perangkat IoT	Mengumpulkan data dan komunikasi dengan jaringan
Robotika	Mengatur pergerakan, memproses data sensor, dan kontrol aktuator

### 6.5 Perkembangan Teknologi Prosesor

Mikroprosesor telah berkembang pesat sejak pertama kali diperkenalkan, dan kini teknologi prosesor telah jauh lebih canggih dengan berbagai arsitektur dan fitur. Berikut adalah beberapa perkembangan utama dalam teknologi prosesor:

#### 1. RISC vs. CISC:

- **RISC (Reduced Instruction Set Computer):** Menggunakan set instruksi yang sederhana dan efisien untuk meningkatkan kecepatan pemrosesan. Arsitektur ini biasanya digunakan pada perangkat yang membutuhkan pemrosesan cepat, seperti dalam perangkat mobile dan prosesor ARM.
- **CISC (Complex Instruction Set Computer):** Menggunakan set instruksi yang lebih kompleks, memungkinkan satu instruksi melakukan beberapa tugas sekaligus. Arsitektur CISC umum digunakan dalam prosesor x86 yang banyak dipakai di komputer desktop.

Arsitektur	Kelebihan	Contoh Aplikasi
RISC	Lebih cepat, sederhana, dan efisien	Prosesor ARM di ponsel
CISC	Mendukung instruksi kompleks	Prosesor x86 di desktop

2. **Multi-Core Processor:**

- Teknologi prosesor multi-core memungkinkan mikroprosesor memiliki lebih dari satu inti (core) dalam satu chip. Setiap core dapat memproses instruksi secara bersamaan, sehingga meningkatkan kecepatan dan efisiensi. Teknologi ini umum dalam komputer modern, di mana prosesor quad-core, hexa-core, atau bahkan octa-core digunakan untuk menjalankan berbagai aplikasi yang membutuhkan banyak pemrosesan.

3. **Prosesor AI:**

- Prosesor khusus untuk kecerdasan buatan (AI) atau akselerator AI kini banyak digunakan untuk mempercepat pemrosesan data AI. Contoh prosesor AI termasuk **Tensor Processing Unit (TPU)** dari Google dan **Neural Processing Unit (NPU)** pada perangkat mobile. Prosesor ini dirancang untuk menangani beban kerja AI seperti deep learning dengan efisien.

4. **Prosesor Hemat Energi:**

- Seiring dengan meningkatnya penggunaan perangkat portabel, seperti smartphone dan perangkat IoT, prosesor hemat energi menjadi semakin penting. Prosesor ini dirancang untuk mengonsumsi daya lebih rendah tanpa mengorbankan performa,

memungkinkan perangkat tetap aktif lebih lama tanpa sering mengisi daya.

### Studi Kasus: Prosesor ARM pada Perangkat Mobile

Arsitektur ARM (Advanced RISC Machines) adalah salah satu arsitektur prosesor paling populer di perangkat mobile dan tertanam. Prosesor ARM menggunakan desain RISC yang sederhana dan hemat energi, membuatnya ideal untuk perangkat portabel. Hampir semua smartphome modern menggunakan prosesor berbasis ARM, seperti Apple A-series pada iPhone, Qualcomm Snapdragon, dan Samsung Exynos.

Keunggulan utama ARM adalah konsumsi daya yang rendah dan kemampuan untuk melakukan multitasking. Hal ini memungkinkan perangkat mobile untuk menjalankan berbagai aplikasi sambil mempertahankan daya tahan baterai yang optimal. Prosesor ARM juga mendukung berbagai aplikasi dalam IoT, seperti sensor yang membutuhkan daya rendah namun tetap harus menjalankan fungsi-fungsi dasar.

Prosesor ARM	Keunggulan	Contoh Aplikasi
ARM Cortex-A	Hemat daya, cocok untuk perangkat mobile	Smartphone, tablet
ARM Cortex-M	Daya rendah, cocok untuk IoT	Perangkat IoT, sensor
ARM Cortex-R	Real-time processing	Sistem otomotif, robotika

### **Latihan Soal Bab 6:**

1. Jelaskan perbedaan mendasar antara mikroprosesor dan mikrokontroler serta berikan contoh aplikasi masing-masing.
2. Apa fungsi utama dari ALU dalam mikroprosesor? Berikan contoh operasi yang dilakukan oleh ALU.
3. Bandingkan arsitektur Von Neumann dan Harvard. Jelaskan kelebihan dan kekurangan masing-masing.
4. Sebutkan dan jelaskan dua perkembangan terbaru dalam teknologi prosesor dan pengaruhnya pada kinerja sistem digital.
5. Mengapa prosesor ARM menjadi populer dalam perangkat mobile? Berikan dua alasan utama.

## BAB 7

# PENGENALAN FPGA DAN VHDL

48

### 7.1 Konsep FPGA (Field-Programmable Gate Array)

Field-Programmable Gate Array (FPGA) adalah jenis perangkat semikonduktor yang dapat diprogram setelah diproduksi. Tidak seperti mikroprosesor atau mikrokontroler, FPGA tidak memiliki instruksi atau program bawaan yang mengontrol fungsinya. Sebaliknya, pengguna dapat mengonfigurasi FPGA sesuai kebutuhan menggunakan bahasa deskripsi hardware, seperti VHDL (VHSIC Hardware Description Language) atau Verilog.

# FPGA

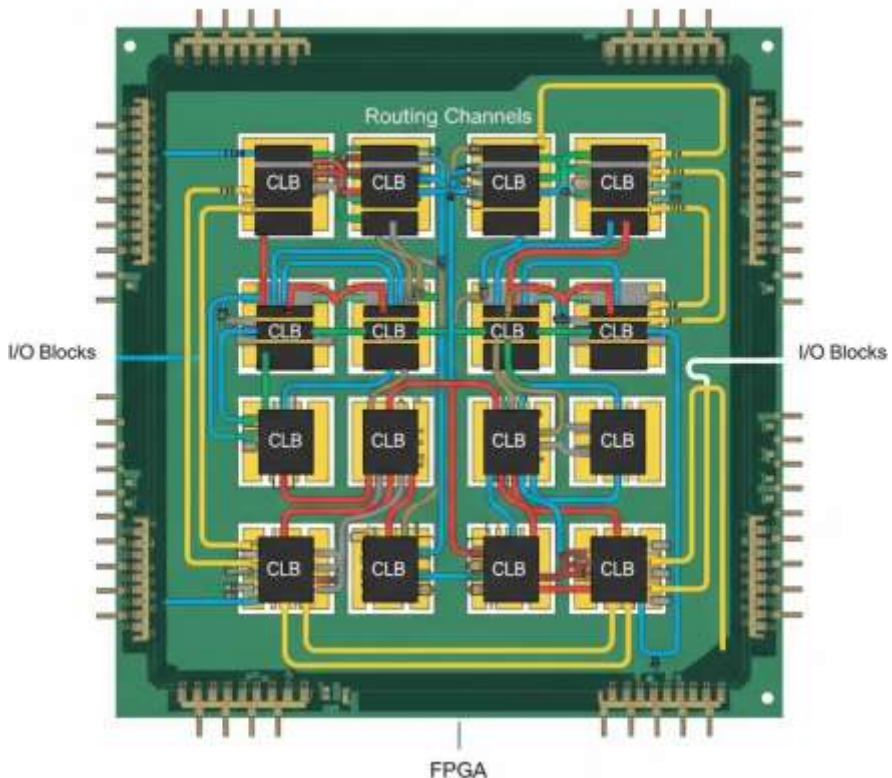

Gambar 9 Field-Programmable Gate Array

33

FPGA terdiri dari blok logika yang dapat dikonfigurasi (configurable logic blocks, CLBs), yang dihubungkan oleh jalur interkoneksi yang juga dapat diprogram. Setiap blok logika dalam FPGA dapat diatur untuk melakukan berbagai fungsi logika, seperti gerbang AND, OR, dan lainnya, yang membuat FPGA sangat fleksibel untuk memenuhi berbagai aplikasi digital. FPGA banyak digunakan dalam bidang yang membutuhkan pemrosesan cepat, fleksibilitas tinggi, dan pemrograman yang dapat diubah-ubah,

seperti pada sistem komunikasi, komputasi paralel, dan pengembangan prototipe.

Fitur Utama FPGA	Deskripsi
Configurable Logic Blocks (CLBs)	Blok logika yang dapat dikonfigurasi sesuai kebutuhan aplikasi
Interkoneksi yang Dapat Diprogram	Jalur penghubung antar-CLB yang dapat diatur
I/O Blocks	Blok input/output yang terhubung ke perangkat eksternal

2

## 7.2 Pengenalan Bahasa Deskripsi Hardware (HDL)

Bahasa Deskripsi Hardware (HDL) adalah bahasa pemrograman khusus yang digunakan untuk merancang dan mendeskripsikan perilaku perangkat keras digital. Dua bahasa HDL yang paling umum digunakan adalah VHDL dan Verilog. Dengan HDL, seorang perancang dapat mendeskripsikan logika digital secara rinci, mulai dari gerbang logika sederhana hingga sistem digital yang kompleks seperti prosesor.

### Mengapa Menggunakan HDL?

HDL memungkinkan perancang untuk mengembangkan sirkuit digital dengan cara yang lebih fleksibel dan efisien. Dalam HDL, alih-alih menggambar sirkuit, perancang dapat menuliskan kode yang mendefinisikan bagaimana logika akan bekerja. Ini sangat membantu dalam perancangan sistem digital yang rumit karena:

- Memungkinkan perubahan atau penyesuaian sirkuit tanpa merubah fisik hardware.
- Mempermudah simulasi dan pengujian desain.

- Meningkatkan produktivitas dan keakuratan desain, terutama untuk sirkuit kompleks.

Bahasa HDL	Kelebihan
VHDL	Memiliki struktur yang lebih formal dan ketat, baik untuk perancangan skala besar
Verilog	Lebih sederhana dan populer dalam industri, baik untuk simulasi cepat

86

### 7.3 Dasar-dasar VHDL (VHSIC Hardware Description Language)

51

VHDL adalah bahasa deskripsi hardware yang pertama kali dikembangkan oleh Departemen Pertahanan Amerika Serikat untuk mendesain sistem elektronik yang kompleks. VHDL bersifat case-insensitive, mendukung pemrograman paralel, dan cocok untuk mendesain sistem digital yang membutuhkan presisi tinggi.

#### Struktur Dasar Kode VHDL

Struktur kode dalam VHDL terdiri dari tiga bagian utama:

1. **Entity:** Bagian ini mendefinisikan antarmuka dari desain, termasuk input dan outputnya.
2. **Architecture:** Bagian ini mendeskripsikan perilaku atau logika dari desain.
3. **Library:** Bagian ini berisi pustaka fungsi yang dibutuhkan dalam desain.

Berikut adalah contoh sederhana kode VHDL untuk implementasi gerbang AND:

```
vhdl
Copy code
LIBRARY ieee;
USE ieee.std_logic_1164.ALL;

ENTITY and_gate IS
    PORT (
        A : IN STD_LOGIC;
        B : IN STD_LOGIC;
        Y : OUT STD_LOGIC
    );
END and_gate;

ARCHITECTURE behavior OF and_gate IS
BEGIN
    Y <= A AND B;
END behavior;
```

Pada kode di atas, **entity** mendefinisikan antarmuka input (A dan B) dan output (Y). Bagian **architecture** berisi deskripsi perilaku, di mana output Y akan bernilai 1 jika A dan B bernilai 1.

## Sintaks dan Operasi Dasar dalam VHDL

Beberapa operasi dasar yang dapat dilakukan dalam VHDL adalah:

- **Assignment** (<=): Menghubungkan sinyal input ke output.
- **Operasi Logika**: AND, OR, NOT, NAND, NOR, XOR, XNOR.
- **If Statements**: Kondisi untuk mengatur jalannya operasi.

## 7.4 Implementasi Sederhana dengan VHDL di FPGA

VHDL memungkinkan perancang untuk melakukan simulasi sirkuit sebelum mengimplementasikannya ke dalam FPGA, sehingga mengurangi risiko kesalahan. Berikut ini adalah contoh sederhana implementasi rangkaian logika menggunakan VHDL yang dapat diuji di FPGA:

### Proyek Mini: Rangkaian Kontrol Lampu Lalu Lintas

Tujuan proyek ini adalah merancang rangkaian kontrol lampu lalu lintas sederhana menggunakan VHDL di FPGA. Rangkaian ini akan memiliki tiga output (lampu merah, kuning, dan hijau) dan bekerja dalam siklus tertentu.

#### 1. Langkah-langkah Desain:

- **Entity:** Mendefinisikan input (clock) dan output (lampu merah, kuning, hijau).
- **Architecture:** Mendeskripsikan perilaku lampu berdasarkan kondisi atau state tertentu.

2. **Kode VHDL untuk Lampu Lalu Lintas:** Berikut adalah contoh sederhana kode VHDL yang mengatur perubahan warna lampu setiap siklus waktu tertentu.

```
vhdl
Copy code
LIBRARY ieee;
USE ieee.std_logic_1164.ALL;

ENTITY traffic_light IS
    PORT (
        clk : IN STD_LOGIC;
        red, yellow, green : OUT STD_LOGIC
    );
```

```
END traffic_light;

ARCHITECTURE behavior OF traffic_light IS
    SIGNAL state : INTEGER := 0;
BEGIN
    PROCESS (clk)
    BEGIN
        IF rising_edge (clk) THEN
            state <= (state + 1) MOD 3;
            CASE state IS
                WHEN 0 =>
                    red <= '1';
                    yellow <= '0';
                    green <= '0';
                WHEN 1 =>
                    red <= '0';
                    yellow <= '1';
                    green <= '0';
                WHEN 2 =>
                    red <= '0';
                    yellow <= '0';
                    green <= '1';
                WHEN OTHERS =>
                    red <= '0';
                    yellow <= '0';
                    green <= '0';
            END CASE;
        END IF;
    END PROCESS;
END behavior;
```

Pada kode di atas, **proses clock** digunakan untuk mengatur perubahan state (keadaan). Setiap perubahan state mengatur output untuk menyalakan lampu merah, kuning, atau hijau sesuai urutan yang diinginkan.

## Pengujian dan Simulasi

Pengujian desain VHDL ini dapat dilakukan menggunakan software simulasi seperti ModelSim atau Xilinx Vivado sebelum diprogramkan ke dalam FPGA. Simulasi ini memungkinkan kita untuk memastikan logika bekerja sesuai dengan desain sebelum implementasi.

### 7.5 Peran FPGA dalam Prototyping dan Desain Sistem Digital

FPGA memainkan peran penting dalam **prototyping** dan pengembangan desain sistem digital. Karena sifatnya yang dapat diprogram ulang, FPGA sangat cocok untuk pengujian desain sebelum dijadikan produk akhir, sehingga mengurangi waktu dan biaya produksi. Berikut beberapa keuntungan menggunakan FPGA dalam desain sistem digital:

1. **Prototyping Cepat:** FPGA memungkinkan pengembangan dan pengujian desain secara cepat, sehingga perubahan desain dapat langsung diuji tanpa harus membuat perangkat keras baru.
2. **Fleksibilitas Tinggi:** Desain pada FPGA dapat diubah dan diprogram ulang sesuai kebutuhan, sehingga cocok untuk pengembangan yang membutuhkan penyesuaian cepat.
3. **Performa Tinggi untuk Pemrosesan Paralel:** FPGA mendukung pemrosesan paralel, yang menjadikannya pilihan tepat untuk aplikasi seperti pengolahan sinyal digital, algoritma machine learning, dan pemrosesan gambar.
4. **Hemat Biaya untuk Pengujian Produk:** Dengan FPGA, desain dapat diuji secara ekstensif sebelum diproduksi secara massal, mengurangi risiko kesalahan dan biaya produksi ulang.

FPGA digunakan di berbagai industri, termasuk:

- **Telekomunikasi:** Untuk mengembangkan perangkat jaringan dan pengolahan sinyal digital.
- **Automotif:** Untuk mengontrol fungsi keselamatan dan hiburan di kendaraan.
- **Medis:** Untuk pengolahan data gambar dalam perangkat diagnostik.
- **Robotika dan AI:** Untuk mengimplementasikan algoritma pemrosesan data dan kontrol dalam robotika dan kecerdasan buatan.

Industri	Aplikasi FPGA
Telekomunikasi	Pengolahan sinyal, pengontrol jaringan
Automotif	Kontrol ABS, pengaturan sistem hiburan kendaraan
Medis	Pemrosesan gambar medis
Robotika & AI	Pemrosesan data, algoritma machine learning

**Latihan Soal Bab 7:**

1. Jelaskan fungsi dasar dari FPGA dan bagaimana ia berbeda dari mikroprosesor.
2. Apa saja elemen utama dalam FPGA yang memungkinkan fleksibilitas desain?
3. Buat diagram sederhana yang menggambarkan alur pemrograman FPGA dari desain hingga implementasi.
4. Jelaskan perbedaan antara VHDL dan Verilog serta berikan contoh kapan keduanya digunakan.
5. Bagaimana FPGA dapat meningkatkan efisiensi dalam prototyping perangkat digital? Berikan dua alasan utama.

## BAB 8

# SISTEM TERTANAM DAN INTERNET OF THINGS (IoT)

### 8.1 Pengenalan Sistem Tertanam dalam Kehidupan Sehari-hari

36

Sistem tertanam, atau *embedded system*, adalah sistem komputasi khusus yang dirancang untuk menjalankan fungsi tertentu dalam perangkat yang lebih besar. Berbeda dengan komputer umum yang dapat menjalankan berbagai aplikasi, sistem tertanam hanya menjalankan tugas-tugas khusus yang berkaitan dengan perangkat tersebut. Sistem tertanam mengintegrasikan hardware dan software, sering kali dalam bentuk mikrokontroler, untuk mengendalikan fungsi dasar perangkat.

Contoh sistem tertanam di kehidupan sehari-hari mencakup perangkat seperti:

- **Peralatan Rumah Tangga:** Mesin cuci, kulkas, dan oven menggunakan sistem tertanam untuk mengontrol suhu, waktu, dan program.
- **Sistem Otomotif:** Kendaraan modern memiliki berbagai sistem tertanam untuk kontrol mesin, sistem rem anti-lock (ABS), dan kontrol hiburan.
- **Perangkat Kesehatan:** Sistem tertanam pada perangkat medis seperti alat pemantau jantung, alat infus otomatis, dan peralatan bedah.
- **Peralatan IoT (Internet of Things):** Perangkat yang terhubung dengan internet, seperti kamera keamanan pintar dan termostat cerdas.

14

## 8.2 Komponen dan Arsitektur Sistem Tertanam

5

Arsitektur sistem tertanam terdiri dari beberapa komponen dasar yang bekerja sama untuk menjalankan fungsi tertentu. Komponen utama sistem tertanam meliputi:

1. **Mikrokontroler atau Prosesor:** Berfungsi sebagai unit pemrosesan utama yang menjalankan instruksi untuk mengontrol perangkat. Prosesor ini dapat berupa CPU atau mikrokontroler yang terintegrasi dengan memori dan port I/O.
2. **Memori:** Berfungsi untuk menyimpan instruksi program dan data yang diperlukan selama operasi. Memori dalam sistem tertanam biasanya terdiri dari:
  - **ROM:** Menyimpan firmware atau instruksi dasar yang tidak berubah.
  - **RAM:** Menyimpan data sementara yang diperlukan saat perangkat bekerja.
3. **Sistem Input/Output (I/O):** Menghubungkan perangkat dengan sensor, aktuator, atau perangkat lain. Sistem I/O memungkinkan sistem tertanam untuk menerima data dari lingkungan atau mengontrol perangkat eksternal.
4. **Sensor dan Aktuator:** Sensor berfungsi untuk mengumpulkan data dari lingkungan, seperti suhu, tekanan, atau cahaya. Aktuator berfungsi untuk mengubah sinyal elektronik menjadi tindakan fisik, seperti menggerakkan motor atau menyalakan lampu.
5. **Power Supply:** Sumber daya yang digunakan untuk mengoperasikan sistem tertanam, bisa berupa baterai atau sumber daya eksternal.

6

Komponen	Fungsi
Prosesor atau Mikrokontroler	Mengendalikan seluruh operasi sistem
Memori	Menyimpan instruksi dan data sementara
I/O	Menghubungkan perangkat dengan sensor dan aktuator
Sensor	Mengumpulkan data dari lingkungan
Aktuator	Menjalankan tindakan berdasarkan instruksi
Power Supply	Sumber daya untuk sistem

83

14

### 8.3 Peran Mikrokontroler dan Sensor dalam IoT

Internet of Things (IoT) adalah jaringan perangkat pintar yang terhubung ke internet untuk berbagi data dan melakukan otomatisasi. IoT bergantung pada sistem tertanam yang dilengkapi dengan mikrokontroler dan sensor untuk mengumpulkan data dan mengontrol perangkat secara otomatis.

#### Mikrokontroler dalam IoT

Mikrokontroler dalam perangkat IoT bertindak sebagai pusat kontrol yang memproses data dari sensor dan mengambil tindakan sesuai instruksi. Mikrokontroler dalam IoT biasanya memiliki modul komunikasi seperti Wi-Fi atau Bluetooth untuk menghubungkan perangkat dengan internet atau perangkat lain. Contoh mikrokontroler populer untuk IoT adalah Arduino, ESP8266, dan Raspberry Pi.

## Sensor dalam IoT

4

Sensor adalah perangkat yang mendeteksi perubahan fisik atau lingkungan dan mengubahnya menjadi sinyal listrik. Sensor dalam IoT memungkinkan perangkat untuk “merasakan” lingkungan dan mengumpulkan data untuk dianalisis atau dikirim ke sistem utama.

6

Beberapa jenis sensor umum dalam IoT meliputi:

- **Sensor Suhu:** Mengukur suhu lingkungan dan digunakan dalam termostat pintar atau pendingin ruangan.
- **Sensor Kelembaban:** Mengukur tingkat kelembaban udara, penting dalam sistem irigasi atau pemantauan cuaca.
- **Sensor Gerak:** Digunakan dalam sistem keamanan untuk mendeteksi gerakan di sekitar perangkat.
- **Sensor Cahaya:** Mengukur intensitas cahaya, sering digunakan dalam lampu otomatis yang menyala atau mati sesuai kondisi cahaya sekitar.

Jenis Sensor	Fungsi
Sensor Suhu	Mengukur suhu lingkungan
Sensor Kelembaban	Mengukur kelembaban udara
Sensor Gerak	Mendeteksi pergerakan
Sensor Cahaya	Mengukur intensitas cahaya

### 8.4 Protokol Komunikasi dalam IoT

Protokol komunikasi adalah standar yang memungkinkan perangkat IoT untuk saling berkomunikasi. Protokol ini memastikan bahwa data dapat ditransmisikan dengan aman dan efisien antara perangkat IoT dan sistem pusat. Beberapa protokol komunikasi yang umum digunakan dalam IoT meliputi:

6

6

1. **MQTT (Message Queuing Telemetry Transport):**
  - o Protokol berbasis publish/subscribe yang dirancang untuk perangkat dengan daya rendah dan bandwidth terbatas. MQTT sangat cocok untuk IoT karena efisien dalam mengirim data kecil secara periodik.
2. **HTTP (Hypertext Transfer Protocol):**
  - o Protokol standar untuk komunikasi web yang memungkinkan transfer data antar perangkat IoT dan server. HTTP banyak digunakan dalam aplikasi IoT yang terhubung langsung ke internet.
3. **CoAP (Constrained Application Protocol):**
  - o Protokol yang dirancang untuk perangkat dengan sumber daya terbatas. CoAP mirip dengan HTTP, tetapi lebih ringan dan efisien untuk digunakan dalam IoT.
4. **Bluetooth dan Zigbee:**
  - o Kedua protokol ini digunakan untuk komunikasi jarak dekat antara perangkat IoT. Bluetooth cocok untuk perangkat yang sering berhubungan dengan smartphone, sementara Zigbee populer untuk aplikasi otomatisasi rumah.

Protokol	Deskripsi	Aplikasi IoT
MQTT	Efisien untuk perangkat dengan daya rendah	Sensor lingkungan, sistem alarm
HTTP	Standar untuk komunikasi web	Kamera pintar, perangkat terhubung internet
CoAP	Efisien untuk perangkat dengan sumber daya terbatas	Pemantauan jarak jauh, sensor pintu

Bluetooth/Zigbee	Komunikasi jarak dekat	Otomatisasi rumah, kontrol perangkat dekat
------------------	------------------------	--

## 8.5 Pengelolaan Data IoT: Edge Computing dan Cloud Computing

Dalam sistem IoT, data yang dikumpulkan dari berbagai sensor perlu diproses untuk mendapatkan informasi yang berguna. Terdapat dua pendekatan utama untuk memproses data dalam IoT:

### 1. Edge Computing:

- Dalam edge computing, data diproses di dekat atau langsung pada perangkat yang mengumpulkan data tersebut, seperti pada mikrokontroler atau gateway IoT. Pendekatan ini mengurangi latensi, karena data tidak perlu dikirim ke server pusat, dan memungkinkan respons lebih cepat. Contohnya adalah kamera keamanan yang dapat mendeteksi gerakan langsung di perangkat tanpa mengirim data ke cloud.

### 2. Cloud Computing:

- Cloud computing melibatkan pemrosesan data di server pusat yang terhubung melalui internet. Data dari perangkat IoT dikirim ke cloud, di mana pemrosesan dan analisis yang lebih kompleks dapat dilakukan. Pendekatan ini ideal untuk aplikasi yang membutuhkan analisis mendalam atau penyimpanan data dalam jumlah besar, seperti data pemantauan cuaca atau kesehatan.

Pendekatan	Deskripsi	Contoh Aplikasi
Edge Computing	Pemrosesan di dekat perangkat	Sistem keamanan, pengolahan gambar
Cloud Computing	Pemrosesan di server pusat	Pemantauan cuaca, data kesehatan

### 8.6 Keamanan dalam Sistem Tertanam dan IoT

79

Keamanan menjadi salah satu perhatian utama dalam sistem tertanam dan IoT karena banyak perangkat ini terhubung langsung ke jaringan atau internet. Perangkat IoT yang tidak aman dapat menjadi sasaran serangan dan membuka celah bagi akses tidak sah ke data atau sistem. Beberapa ancaman utama dalam IoT meliputi:

6

- **Peretasan Perangkat:** Perangkat IoT yang tidak terlindungi dapat diretas, memungkinkan akses tidak sah atau manipulasi perangkat.
- **Kebocoran Data:** Data yang dikumpulkan oleh perangkat IoT, seperti informasi pribadi atau lokasi, dapat terekspos jika sistem keamanannya lemah.
- **Malware dan Botnet:** Perangkat IoT dapat terinfeksi malware dan dijadikan bagian dari jaringan botnet untuk melakukan serangan siber.

40

#### Solusi Keamanan IoT

1. **Enkripsi Data:** Mengamankan data yang ditransmisikan antara perangkat IoT dan server dengan enkripsi untuk mencegah penyadapan.
2. **Otentikasi Dua Faktor (2FA):** Menambahkan lapisan keamanan ekstra agar hanya pengguna sah yang dapat mengakses perangkat.

5

3. **Pembaruan Firmware Berkala:** Firmware yang selalu diperbarui memastikan perangkat tetap terlindungi dari celah keamanan terbaru.

Ancaman Keamanan	Deskripsi	Solusi
Peretasan Perangkat	Mengakses perangkat secara tidak sah	Autentikasi, otentikasi 2FA
Kebocoran Data	Data terekspos kepada pihak yang tidak sah	Enkripsi data
Malware dan Botnet	Perangkat dijadikan bagian botnet	Pembaruan firmware

**Latihan Soal Bab 8:**

1. Jelaskan peran sistem tertanam dalam perangkat sehari-hari. Berikan dua contoh.
2. Apa fungsi utama dari sensor dalam perangkat IoT? Sebutkan dua jenis sensor yang umum digunakan.
3. Bandingkan protokol MQTT dan HTTP. Apa kelebihan MQTT dibandingkan HTTP dalam aplikasi IoT?
4. Jelaskan perbedaan antara edge computing dan cloud computing dalam konteks IoT.
5. Sebutkan dua ancaman keamanan utama dalam IoT dan bagaimana cara untuk mengatasinya.

## BAB 9

# TEKNOLOGI DAN TREN TERBARU DALAM SISTEM DIGITAL

### 9.1 Komputasi Tepi (Edge Computing) dan Peran Sistem Digital

6 Komputasi tepi, atau *edge computing*, adalah konsep komputasi yang mengutamakan pemrosesan data di dekat sumber data, seperti sensor atau perangkat IoT, daripada di server pusat atau cloud. Dalam komputasi tepi, data diproses di "tepi" jaringan, yaitu pada atau dekat perangkat yang mengumpulkan data, sehingga mengurangi latensi dan meningkatkan respons.

49 Komputasi tepi sangat penting dalam aplikasi yang membutuhkan respons cepat, seperti kendaraan otonom, peralatan medis, dan sistem keamanan. Dengan memproses data di dekat perangkat, komputasi tepi mengurangi waktu yang diperlukan untuk mengirim data ke server pusat dan menerima respons kembali. Selain itu, pendekatan ini juga membantu mengurangi beban jaringan dan meningkatkan privasi data karena sebagian besar data tidak perlu dikirim ke server pusat.

#### Contoh Aplikasi Komputasi Tepi

- **Kendaraan Otonom:** Kendaraan otonom menggunakan komputasi tepi untuk memproses data dari sensor seperti radar, lidar, dan kamera. Data ini diproses langsung di dalam kendaraan untuk membuat keputusan cepat, seperti mengerem atau menghindari dari objek.
- **Pemantauan Kesehatan:** Alat pemantau kesehatan seperti jam tangan pintar dapat mengukur detak jantung dan tekanan

52

darah secara real-time dan memberikan hasil langsung kepada pengguna tanpa perlu mengirim data ke server.

Aplikasi	Peran Komputasi Tepi
Kendaraan Otonom	Mengolah data sensor secara langsung
Pemantauan Kesehatan	Memberikan hasil real-time kepada pengguna

5

## 9.2 Artificial Intelligence (AI) dalam Sistem Digital

35

Kecerdasan buatan (AI) adalah bidang yang memungkinkan mesin untuk meniru kemampuan manusia, seperti belajar, memahami, dan membuat keputusan. Dalam sistem digital, AI diterapkan untuk meningkatkan efisiensi, akurasi, dan otomatisasi proses yang kompleks. AI membutuhkan kekuatan komputasi yang besar, dan teknologi perangkat keras khusus, seperti GPU (Graphics Processing Unit) dan TPU (Tensor Processing Unit), digunakan untuk mempercepat pemrosesan data dalam aplikasi AI.

50

### Peran AI dalam Sistem Digital

66

- Pemrosesan Gambar dan Video:** AI digunakan dalam pengenalan wajah, objek, dan pola dalam gambar atau video. Ini banyak diterapkan dalam pengawasan keamanan, aplikasi medis, dan kendaraan otonom.
- Natural Language Processing (NLP):** NLP memungkinkan komputer memahami dan merespons bahasa manusia. Teknologi ini mendasari chatbot, asisten virtual, dan aplikasi penerjemahan.
- Machine Learning dan Deep Learning:** AI juga diterapkan dalam bidang machine learning (ML) dan deep learning (DL) untuk melakukan analisis data dan prediksi. Sistem berbasis

24

5

ML dan DL banyak digunakan dalam aplikasi komersial seperti rekomendasi produk, deteksi penipuan, dan diagnosis medis.

Aplikasi AI	Deskripsi
Pengenalan Wajah	Identifikasi dan verifikasi individu
Natural Language Processing	Memahami dan memproses bahasa manusia
Machine Learning	Mempelajari pola dan melakukan prediksi

### 9.3 Quantum Computing: Masa Depan Sistem Digital?

15

Komputasi kuantum adalah teknologi komputasi yang menggunakan prinsip-prinsip mekanika kuantum untuk memproses data. Berbeda dengan komputer klasik yang menggunakan bit biner (0 atau 1), komputer kuantum menggunakan qubit, yang dapat berada dalam superposisi dari 0 dan 1 secara bersamaan. Ini memungkinkan komputer kuantum untuk memproses data dengan kecepatan eksponensial lebih tinggi dibandingkan komputer tradisional dalam masalah tertentu.

68

#### Aplikasi Komputasi Kuantum

Meskipun komputasi kuantum masih dalam tahap pengembangan, teknologi ini menjanjikan keunggulan signifikan dalam bidang yang membutuhkan pemrosesan data dalam jumlah besar dan kecepatan tinggi, seperti:

- **Kriptografi:** Komputasi kuantum dapat mendekripsi kode yang kompleks jauh lebih cepat daripada komputer klasik, yang dapat mengubah cara keamanan data diterapkan.

5

- **Optimasi dan Simulasi:** Komputasi kuantum dapat digunakan untuk memecahkan masalah optimasi dan simulasi yang kompleks, seperti peramalan cuaca atau pengembangan obat.

Aplikasi Kuantum	Komputasi	Deskripsi
Kriptografi		Dekripsi kode yang sangat kompleks
Optimasi dan Simulasi		Pemrosesan cepat untuk peramalan dan prediksi

### 9.4 Blockchain dalam Sistem Digital

38

Blockchain adalah teknologi penyimpanan data yang aman dan terdesentralisasi. Data disimpan dalam bentuk rantai blok yang saling terkait dan tersebar di jaringan peer-to-peer. Setiap blok dalam rantai berisi data yang diverifikasi dan disimpan secara permanen, sehingga data tersebut sulit untuk diubah atau dihapus tanpa persetujuan jaringan. Blockchain digunakan dalam aplikasi yang memerlukan transparansi dan keamanan tinggi, seperti transaksi finansial, penyimpanan data medis, dan pelacakan rantai pasok.

#### Keunggulan Blockchain

1. **Keamanan:** Data yang disimpan dalam blockchain dienkripsi dan tidak dapat diubah tanpa persetujuan dari seluruh jaringan, membuatnya tahan terhadap manipulasi.
2. **Transparansi:** Karena semua transaksi tercatat secara publik, blockchain memungkinkan transparansi tinggi dalam sistem yang membutuhkannya, seperti dalam keuangan atau logistik.

## Aplikasi Blockchain

- 61
**Mata Uang Digital (Cryptocurrency):** Bitcoin, Ethereum, dan mata uang digital lainnya menggunakan blockchain untuk mencatat transaksi yang aman dan transparan.
- 20
**Pelacakan Rantai Pasok:** Perusahaan dapat menggunakan blockchain untuk melacak perjalanan produk dari produsen hingga konsumen akhir, yang meningkatkan transparansi dan efisiensi dalam rantai pasok.

Aplikasi	Deskripsi
Cryptocurrency	Mata uang digital berbasis blockchain
Pelacakan Rantai Pasok	Meningkatkan transparansi dalam logistik

## 9.5 Big Data dan Pengolahan Data Skala Besar

Big data mengacu pada data dengan volume besar, kecepatan tinggi, dan variasi yang beragam. Dengan berkembangnya teknologi digital dan IoT, jumlah data yang dihasilkan oleh individu dan perangkat meningkat secara signifikan. Pemrosesan big data memungkinkan pengambilan keputusan yang lebih cerdas dengan menganalisis pola dan tren dalam data yang besar dan kompleks. Sistem digital memanfaatkan teknologi pemrosesan big data untuk berbagai aplikasi, termasuk pemasaran, analisis perilaku konsumen, hingga pemantauan kesehatan publik.

### Komponen Utama Big Data

- 70
**Volume:** Big data mencakup data dalam jumlah besar yang sulit diproses dengan teknik konvensional.

2. **Velocity (Kecepatan):** Data big data dihasilkan dengan kecepatan tinggi, terutama dari perangkat IoT yang terus-menerus mengirimkan data secara real-time.
3. **Variety (Variasi):** Big data terdiri dari berbagai jenis data, termasuk data terstruktur seperti angka, data semi-terstruktur seperti XML, dan data tidak terstruktur seperti gambar dan video.

### Teknologi dalam Pengolahan Big Data

- **Hadoop:** Kerangka kerja yang memungkinkan penyimpanan dan pemrosesan data besar secara terdistribusi.
- **Spark:** Sistem pemrosesan data yang cepat dan mendukung analisis data real-time.
- **Machine Learning untuk Big Data:** Analisis data besar dengan algoritma machine learning untuk menemukan pola dan membuat prediksi.

Komponen Big Data	Deskripsi
Volume	Data dalam jumlah besar
Velocity	Data yang dihasilkan dengan kecepatan tinggi
Variety	Berbagai jenis data (terstruktur dan tidak terstruktur)

### Contoh Aplikasi Big Data

- **Analisis Konsumen:** Menganalisis perilaku dan preferensi pelanggan untuk meningkatkan strategi pemasaran.
- **Pemantauan Kesehatan Publik:** Menganalisis data kesehatan untuk mendeteksi pola penyakit dan meningkatkan respons kesehatan masyarakat.

### **Latihan Soal Bab 9:**

1. Jelaskan konsep komputasi tepi (edge computing) dan berikan contoh aplikasi yang memanfaatkan teknologi ini.
2. Apa peran AI dalam sistem digital modern? Sebutkan dua aplikasi utama AI.
3. Jelaskan perbedaan antara komputer klasik dan komputer kuantum. Mengapa komputasi kuantum dianggap memiliki potensi besar dalam masa depan sistem digital?
4. Apa itu blockchain dan mengapa teknologi ini dianggap aman? Sebutkan dua aplikasi blockchain.
5. Apa yang dimaksud dengan big data? Sebutkan tiga komponen utama dalam big data dan berikan satu contoh penerapannya.

## BAB 10

# IMPLEMENTASI DAN SIMULASI SISTEM DIGITAL

### 10.1 Pentingnya Simulasi dalam Perancangan Sistem Digital

Simulasi adalah proses menguji desain rangkaian digital melalui perangkat lunak untuk memastikan fungsi dan performanya sebelum implementasi fisik. Simulasi memberikan keuntungan besar, termasuk menghemat biaya dan waktu yang diperlukan untuk memproduksi perangkat keras secara fisik. Dalam sistem digital yang kompleks, simulasi memungkinkan perancang untuk:

- **Mendeteksi kesalahan** atau bug lebih awal sebelum pembuatan prototipe.
- **Memvisualisasikan fungsi rangkaian**, sehingga dapat memastikan bahwa desain bekerja sesuai dengan spesifikasi.
- **Melakukan optimalisasi** terhadap performa rangkaian dengan menguji berbagai skenario dan konfigurasi.

Sebagai contoh, seorang insinyur dapat mensimulasikan desain pengatur suhu otomatis dalam lingkungan digital untuk memastikan bahwa sistem merespons perubahan suhu dengan benar. Tanpa simulasi, desain harus diuji pada perangkat keras aktual yang memerlukan lebih banyak waktu dan biaya, terutama jika perlu dilakukan beberapa kali iterasi.

### 10.2 Perangkat Lunak Simulasi yang Umum Digunakan

Beberapa perangkat lunak simulasi populer yang banyak digunakan dalam perancangan sistem digital antara lain:

## 1. Logisim

- **Deskripsi:** Logisim adalah perangkat lunak simulasi open-source yang dirancang untuk pendidikan dan perancangan rangkaian digital sederhana.
- **Fitur Utama:**
  - Mudah digunakan dan memiliki antarmuka grafis sederhana.
  - Menyediakan berbagai komponen dasar seperti gerbang logika, flip-flop, dan counter.
- **Cocok Untuk:** Pelatihan dasar dalam rangkaian digital, terutama bagi pemula.

## 2. Quartus Prime (Intel)

- **Deskripsi:** Quartus Prime adalah perangkat lunak dari Intel yang digunakan untuk desain FPGA. Perangkat ini mendukung pemrograman dan simulasi HDL (Hardware Description Language), seperti VHDL dan Verilog.
- **Fitur Utama:**
  - Memiliki fitur simulasi dan debugging untuk desain kompleks.
  - Mendukung implementasi fisik pada perangkat FPGA dari Intel.
- **Cocok Untuk:** Simulasi dan implementasi desain berbasis FPGA.

## 3. Xilinx Vivado

- **Deskripsi:** Xilinx Vivado adalah perangkat lunak desain untuk FPGA dari Xilinx yang mendukung simulasi dan implementasi desain HDL.
- **Fitur Utama:**
  - Analisis performa rangkaian digital secara real-time.

- Mendukung desain berbasis VHDL dan Verilog dengan antarmuka yang komprehensif.
- **Cocok Untuk:** Proyek FPGA tingkat lanjut, terutama dalam lingkungan industri.

<b>Perangkat Lunak</b>	<b>Fitur Utama</b>	<b>Kelebihan</b>
Logisim	Simulasi gerbang logika dan flip-flop	Sederhana, cocok untuk pemula
Quartus Prime	Desain FPGA, debugging HDL	Kompatibel dengan perangkat Intel FPGA
Xilinx Vivado	Simulasi dan analisis performa	Cocok untuk desain FPGA yang kompleks

### 10.3 Langkah-langkah Simulasi Rangkaian Digital

Proses simulasi rangkaian digital melalui perangkat lunak melibatkan beberapa langkah utama berikut:

1. **Membangun Rangkaian:**
  - Menggunakan perangkat lunak simulasi untuk menggambarkan atau mendeskripsikan rangkaian digital. Setiap komponen seperti gerbang logika, flip-flop, atau counter dipilih dari pustaka perangkat lunak dan ditempatkan sesuai dengan desain yang diinginkan.
2. **Menentukan Input dan Output:**
  - Input dan output dirancang sesuai kebutuhan fungsional rangkaian. Input bisa berupa sinyal logika 0 atau 1, dan output akan menunjukkan hasil dari rangkaian berdasarkan perubahan input.

### 3. Menjalankan Simulasi:

- Simulasi dijalankan untuk melihat bagaimana rangkaian merespons perubahan input. Perangkat lunak simulasi akan menampilkan hasil output berdasarkan desain yang telah dibuat, termasuk perubahan pada setiap elemen rangkaian.

### 4. Menganalisis Hasil Simulasi:

- Hasil simulasi dianalisis untuk memastikan bahwa output sesuai dengan spesifikasi yang diinginkan. Jika hasil tidak sesuai, maka dilakukan perubahan atau perbaikan desain hingga rangkaian bekerja seperti yang diharapkan.

### 5. Optimasi dan Debugging:

- Setelah desain bekerja sesuai dengan spesifikasi, perancang dapat melakukan optimasi untuk meningkatkan efisiensi rangkaian, mengurangi jumlah gerbang logika, atau mempercepat waktu respon.

## Contoh Proses Simulasi pada Rangkaian Penghitung Biner (Binary Counter)

Misalkan kita ingin merancang dan mensimulasikan sebuah penghitung biner 4-bit. Langkah-langkahnya adalah sebagai berikut:

1. **Membangun Rangkaian:** Tempatkan empat flip-flop untuk menyimpan empat bit data.
2. **Menentukan Input dan Output:** Tentukan input clock yang memicu perubahan pada flip-flop dan output yang menunjukkan nilai penghitung.
3. **Menjalankan Simulasi:** Aktifkan simulasi untuk melihat perubahan nilai penghitung dari 0 hingga 15 (4-bit).

4. **Menganalisis Hasil:** Pastikan bahwa setiap kenaikan clock menambah nilai penghitung dengan benar.
5. **Optimasi dan Debugging:** Jika hasil tidak sesuai, lakukan penyesuaian pada flip-flop atau clock.

## 10.4 Implementasi Desain Digital di FPGA

Setelah simulasi selesai dan desain bekerja sesuai spesifikasi, langkah berikutnya adalah mengimplementasikan desain tersebut ke perangkat keras, seperti FPGA. Implementasi ke FPGA memungkinkan pengujian fungsionalitas desain dalam lingkungan nyata dan memberi kesempatan bagi mahasiswa untuk mempelajari interaksi langsung dengan perangkat keras.

### Proses Implementasi di FPGA

1. **Synthesize (Sintesis):**
  - Langkah ini mengonversi desain yang ditulis dalam HDL menjadi bentuk yang dapat dimengerti oleh perangkat keras FPGA. Sintesis ini dilakukan menggunakan perangkat lunak seperti Quartus atau Vivado.
2. **Place and Route (Penempatan dan Perutean):**
  - Setelah desain disintesis, perangkat lunak akan mengalokasikan setiap bagian logika pada FPGA. Place and Route memastikan setiap koneksi antar-blok logika sesuai dengan desain dan memiliki efisiensi optimal.
3. **Programming (Pemrograman):**
  - Desain yang telah disintesis dan dirutekan kemudian diunduh atau diprogramkan ke FPGA. Perangkat lunak akan mengirimkan konfigurasi yang sesuai ke

FPGA, sehingga perangkat dapat beroperasi sesuai dengan desain.

**4. Pengujian Perangkat Keras:**

- o Setelah desain terprogram di FPGA, pengujian langsung pada perangkat keras dilakukan untuk memastikan rangkaian bekerja sesuai harapan dalam kondisi nyata. Jika ada masalah, perangkat lunak dapat digunakan untuk memperbaiki desain dan mengunduh ulang.

<b>Tahap Implementasi FPGA</b>	<b>Deskripsi</b>
Sintesis	Konversi desain HDL ke dalam bentuk logika FPGA
Penempatan dan Perutean	Alokasi dan koneksi antar-blok logika di FPGA
Pemrograman	Mengunduh desain ke FPGA
Pengujian Perangkat Keras	Menguji desain pada perangkat keras

**10.5 Proyek Mini: Simulasi dan Implementasi Rangkaian Pengontrol Lampu Lalu Lintas**

Proyek ini bertujuan untuk merancang, mensimulasikan, dan mengimplementasikan rangkaian pengontrol lampu lalu lintas menggunakan perangkat lunak simulasi dan FPGA.

## Desain Sistem

- **Deskripsi:** Rangkaian akan mengontrol tiga lampu lalu lintas (merah, kuning, hijau) dengan waktu nyala yang sudah ditentukan.
- **Komponen Utama:**
  - Flip-flop untuk menyimpan status lampu.
  - Counter untuk menghitung waktu setiap lampu.
  - Gerbang logika untuk menentukan kondisi lampu berdasarkan counter.

## Langkah-langkah Implementasi

1. **Membangun Rangkaian di Perangkat Lunak Simulasi:**
  - Gunakan perangkat lunak seperti Logisim atau Quartus untuk menggambarkan rangkaian. Atur flip-flop, counter, dan gerbang logika sesuai dengan desain.
2. **Menentukan Input dan Output:**
  - Input berupa clock untuk perubahan kondisi lampu, dan output berupa status setiap lampu (ON/OFF).
3. **Menjalankan Simulasi:**
  - Jalankan simulasi untuk memastikan rangkaian mengubah status lampu sesuai urutan (merah -> hijau -> kuning -> merah) dengan jeda waktu yang benar.
4. **Implementasi di FPGA:**
  - Setelah simulasi berhasil, lakukan sintesis dan place-and-route, kemudian unduh desain ke FPGA.
5. **Pengujian di Perangkat Keras:**
  - Uji rangkaian di FPGA untuk memastikan lampu berubah sesuai dengan desain. Lakukan debugging jika hasil tidak sesuai.

## 10.6 Manfaat dan Tantangan Simulasi dalam Perancangan Digital

Simulasi dalam perancangan digital memberikan beberapa manfaat utama, tetapi juga memiliki tantangan tersendiri:

### Manfaat Simulasi

1. **Menghemat Biaya dan Waktu:** Dengan simulasi, perancang dapat melakukan berbagai percobaan tanpa biaya produksi perangkat keras fisik.
2. **Mempercepat Pengembangan:** Desain dapat diuji dan disesuaikan dengan cepat, memungkinkan iterasi yang lebih efisien.
3. **Mengurangi Kesalahan:** Simulasi membantu mendeteksi dan memperbaiki bug lebih awal.

### Tantangan Simulasi

1. **Keterbatasan Realisme:** Simulasi tidak selalu mencerminkan kondisi dunia nyata, sehingga pengujian tambahan di perangkat keras tetap diperlukan.
2. **Ketergantungan pada Perangkat Lunak:** Perangkat lunak simulasi memiliki keterbatasan tertentu yang dapat memengaruhi akurasi desain.

Manfaat Simulasi	Tantangan Simulasi
Menghemat biaya dan waktu	Keterbatasan realisme
Mempercepat pengembangan	Ketergantungan pada perangkat lunak
Mengurangi kesalahan	Memerlukan pengujian tambahan di

	perangkat keras
--	-----------------

**Latihan Soal Bab 10:**

1. Apa tujuan utama dari simulasi dalam perancangan sistem digital?
2. Sebutkan tiga perangkat lunak simulasi yang umum digunakan dalam sistem digital dan jelaskan fitur utamanya.
3. Jelaskan proses implementasi desain digital ke FPGA.
4. Apa manfaat utama dari simulasi sebelum implementasi perangkat keras? Berikan dua manfaat.
5. Sebutkan dua tantangan yang dihadapi dalam simulasi dan bagaimana cara mengatasinya.

# BAB 11

## DESAIN SISTEM DIGITAL YANG HEMAT ENERGI

### 11.1 Pentingnya Efisiensi Energi dalam Sistem Digital

33

Di era digital saat ini, semakin banyak perangkat digital yang kita gunakan setiap hari, dari smartphone, laptop, hingga perangkat IoT yang terus terhubung ke internet. Efisiensi energi menjadi semakin penting karena:

- **Mengurangi Konsumsi Daya:** Penggunaan energi yang lebih efisien mengurangi konsumsi daya total perangkat, yang berdampak pada penurunan biaya energi.
- **Memperpanjang Umur Baterai:** Pada perangkat portabel, efisiensi energi meningkatkan daya tahan baterai, sehingga perangkat dapat digunakan lebih lama.
- **Ramah Lingkungan:** Konsumsi daya yang rendah membantu mengurangi emisi karbon, yang berkontribusi pada upaya pelestarian lingkungan.

67

Efisiensi energi dalam desain sistem digital tidak hanya berlaku untuk perangkat individu tetapi juga untuk pusat data dan jaringan yang menggunakan daya tinggi untuk menjalankan berbagai layanan digital. Desain yang hemat energi memainkan peran penting dalam meningkatkan keberlanjutan dan menurunkan biaya operasional di berbagai sektor.

## 11.2 Faktor yang Mempengaruhi Konsumsi Daya dalam Sistem Digital

Dalam sistem digital, konsumsi daya dipengaruhi oleh beberapa faktor, termasuk arsitektur perangkat keras, algoritma pemrosesan, dan efisiensi komponen. Berikut adalah beberapa faktor utama:

1. **Frekuensi Clock:** Semakin tinggi frekuensi clock, semakin banyak daya yang dibutuhkan oleh komponen digital, terutama prosesor. Hal ini karena setiap siklus clock membutuhkan daya untuk menjalankan instruksi.
2. **Tegangan Operasi:** Konsumsi daya dalam rangkaian digital berbanding lurus dengan tegangan operasi. Mengurangi tegangan dapat mengurangi konsumsi daya secara signifikan, tetapi ini harus dilakukan dengan hati-hati agar tidak mengorbankan kinerja.
3. **Aktivitas Sakelar (Switching Activity):** Aktivitas sakelar terjadi ketika transistor dalam rangkaian digital berubah dari kondisi ON ke OFF, atau sebaliknya. Semakin sering terjadi perubahan kondisi, semakin tinggi konsumsi daya. Desain yang meminimalkan switching activity dapat membantu menghemat daya.
4. **Ukuran Komponen dan Arsitektur:** Komponen yang lebih kecil dan arsitektur yang efisien, seperti yang ada pada teknologi **finFET** (field-effect transistor), dapat mengurangi konsumsi daya secara keseluruhan. Teknologi baru memungkinkan pengurangan ukuran komponen sehingga lebih hemat daya.

Faktor	Pengaruh terhadap Konsumsi Daya
Frekuensi Clock	Meningkatkan konsumsi daya seiring frekuensi
Tegangan	Konsumsi daya berkurang dengan penurunan

Operasi	tegangan
Aktivitas Sakelar	Semakin tinggi aktivitas, semakin besar konsumsi
Ukuran Komponen	Komponen lebih kecil biasanya lebih hemat daya

### 11.3 Teknik Optimalisasi Daya dalam Sistem Digital

Berikut adalah beberapa teknik utama yang digunakan untuk mengoptimalkan konsumsi daya dalam desain sistem digital:

#### 1. **Dynamic Voltage and Frequency Scaling (DVFS):**

- DVFS adalah teknik yang menyesuaikan tegangan dan frekuensi prosesor berdasarkan beban kerja. Ketika beban kerja rendah, frekuensi dan tegangan diturunkan untuk menghemat daya. DVFS banyak digunakan dalam perangkat portabel seperti smartphone dan laptop untuk meningkatkan daya tahan baterai.

#### 2. **Power Gating:**

- Power gating adalah teknik yang mematikan daya pada bagian rangkaian yang tidak digunakan, sehingga mengurangi konsumsi daya keseluruhan. Power gating memungkinkan area tertentu dari chip untuk dimatikan sementara tanpa memengaruhi fungsi utama perangkat.

#### 3. **Clock Gating:**

- Clock gating adalah teknik untuk menghentikan sinyal clock ke bagian tertentu dari rangkaian yang sedang tidak aktif. Dengan menghentikan sinyal clock, rangkaian tersebut tidak mengkonsumsi daya,

sehingga membantu menurunkan konsumsi daya secara keseluruhan.

**4. Multi-core Processing:**

- Dengan menggunakan beberapa inti prosesor (core), beban kerja dapat didistribusikan di antara beberapa core, yang memungkinkan penurunan frekuensi clock dan tegangan pada masing-masing core. Ini menghemat daya tanpa mengurangi kinerja secara signifikan.

**5. Penggunaan Komponen Low-Power:**

- Komponen yang dirancang khusus untuk hemat daya, seperti low-power DRAM atau low-power SRAM, dapat mengurangi konsumsi daya. Penggunaan teknologi ini biasa ditemukan pada perangkat IoT atau perangkat portabel yang memerlukan daya rendah.

Teknik	Deskripsi
DVFS	Menyesuaikan tegangan dan frekuensi sesuai beban kerja
Power Gating	Mematikan daya pada bagian chip yang tidak aktif
Clock Gating	Menghentikan sinyal clock ke bagian tidak aktif
Multi-core Processing	Membagi beban kerja pada beberapa inti
Komponen Low-Power	Menggunakan komponen hemat daya

## 11.4 Desain Hemat Energi untuk Perangkat Portabel dan IoT

Perangkat portabel seperti smartphone dan laptop, serta perangkat IoT, sangat membutuhkan desain yang hemat energi karena ketergantungan mereka pada sumber daya baterai. Berikut adalah beberapa strategi khusus untuk perangkat ini:

### 1. Manajemen Daya Aktif dan Siaga:

- Dalam perangkat portabel, perancang dapat menggunakan mode aktif dan siaga untuk menghemat daya. Mode siaga digunakan saat perangkat tidak aktif untuk meminimalkan konsumsi daya, sementara mode aktif diaktifkan hanya saat perangkat sedang digunakan.

### 2. Pemrosesan Data di Tepi (Edge Processing):

- Untuk perangkat IoT, pemrosesan data di perangkat tepi (edge) memungkinkan analisis data dilakukan di perangkat itu sendiri, tanpa harus mengirim data ke cloud. Hal ini mengurangi konsumsi daya untuk transmisi data dan mempercepat respons perangkat.

### 3. Modul Komunikasi Hemat Daya:

- Perangkat IoT sering kali menggunakan protokol komunikasi hemat daya, seperti Bluetooth Low Energy (BLE) atau Zigbee, yang dirancang untuk mengurangi konsumsi daya dalam transmisi data jarak pendek.

### 4. Penggunaan Sensor Pintar:

- Sensor pintar hanya mengaktifkan dirinya ketika mendeteksi perubahan signifikan pada lingkungan, sehingga menghemat daya dengan tidak terus menerus mengumpulkan data.

Strategi	Deskripsi
Manajemen Daya Aktif/Siaga	Menggunakan mode siaga saat perangkat tidak digunakan
Pemrosesan di Tepi	Mengurangi konsumsi daya transmisi dengan memproses data di perangkat
Modul Komunikasi Hemat Daya	Menggunakan protokol hemat daya seperti BLE atau Zigbee
Sensor Pintar	Hanya aktif saat mendeteksi perubahan

## 11.5 Studi Kasus: Desain Hemat Energi pada Smartphone

Smartphone modern adalah contoh utama perangkat yang menggabungkan berbagai teknik hemat energi untuk memperpanjang masa pakai baterai. Berikut adalah beberapa teknik yang diterapkan pada smartphone untuk mengurangi konsumsi daya:

### 1. Adaptive Battery:

- Teknologi ini, yang digunakan dalam sistem operasi Android, mempelajari pola penggunaan aplikasi pengguna dan membatasi akses daya pada aplikasi yang jarang digunakan. Ini membantu mengurangi konsumsi daya oleh aplikasi latar belakang.

### 2. Layar Hemat Energi:

- Banyak smartphone modern menggunakan layar OLED, yang hanya mengaktifkan piksel saat diperlukan. Ini sangat menghemat daya dibandingkan layar LCD yang memerlukan pencahayaan konstan.

### 3. Mode Hemat Daya (Power Saving Mode):

- Mode ini mengurangi kecerahan layar, menonaktifkan sinkronisasi otomatis, dan menurunkan frekuensi prosesor untuk menghemat daya saat baterai hampir habis.

**4. Fast Charging:**

- o Meskipun bukan teknik penghematan daya langsung, teknologi pengisian daya cepat membantu pengguna mengisi daya perangkat dalam waktu singkat, sehingga waktu perangkat dalam keadaan mati berkurang.

Teknik	Deskripsi
Adaptive Battery	Mengelola aplikasi latar belakang
Layar OLED	Menghemat daya dengan menonaktifkan piksel
Mode Hemat Daya	Mengurangi frekuensi dan kecerahan layar
Fast Charging	Memperpendek waktu pengisian daya

**11.6 Tantangan dan Masa Depan Desain Hemat Energi dalam Sistem Digital**

Efisiensi energi dalam sistem digital menghadapi beberapa tantangan seiring dengan meningkatnya kebutuhan teknologi canggih. Berikut adalah tantangan utama dan prospek masa depan dalam desain sistem digital yang hemat energi:

**Tantangan**

1. **Kompleksitas Desain:** Semakin kompleks sistem digital, semakin sulit untuk menerapkan teknik hemat energi tanpa mengorbankan kinerja.
2. **Keterbatasan Fisik Komponen:** Pengurangan ukuran komponen elektronik memiliki batasan fisik, sehingga teknologi baru perlu dikembangkan untuk mencapai efisiensi energi lebih tinggi.

3. **Ketergantungan pada Baterai:** Banyak perangkat portabel bergantung pada teknologi baterai yang masih memiliki keterbatasan dalam daya tahan dan waktu pengisian.

### Prospek Masa Depan

1. **Pengembangan Baterai yang Lebih Canggih:** Teknologi baterai baru, seperti baterai solid-state atau berbasis nanomaterial, menjanjikan efisiensi energi lebih tinggi dan waktu pengisian yang lebih singkat.
2. **Teknologi Transistor Hemat Energi:** Pengembangan teknologi transistor baru, seperti **carbon nanotube transistor** dan **spintronics**, diharapkan mampu mengurangi konsumsi daya secara signifikan.
3. **Kecerdasan Buatan untuk Pengelolaan Daya:** Penggunaan kecerdasan buatan untuk mempelajari pola penggunaan dan menyesuaikan pengaturan daya secara dinamis bisa menjadi solusi untuk meningkatkan efisiensi energi.

Tantangan	Masa Depan
Kompleksitas Desain	Pengembangan baterai solid-state
Keterbatasan Fisik Komponen	Teknologi transistor hemat energi
Ketergantungan pada Baterai	AI untuk pengelolaan daya dinamis

### Latihan Soal Bab 11:

1. Mengapa efisiensi energi penting dalam sistem digital modern?
2. Sebutkan dan jelaskan dua teknik optimalisasi daya dalam perancangan sistem digital.
3. Jelaskan bagaimana DVFS dapat membantu menghemat daya pada perangkat digital.

4. Berikan contoh penerapan desain hemat energi pada perangkat portabel seperti smartphone.
5. Apa tantangan utama yang dihadapi dalam upaya penghematan energi pada perangkat digital?

## BAB 12

# ETIKA DAN KEAMANAN DALAM SISTEM DIGITAL

### 12.1 Pentingnya Etika dalam Perancangan Sistem Digital

Etika dalam sistem digital mencakup prinsip dan standar moral yang diterapkan dalam proses perancangan, pengembangan, dan penggunaan teknologi digital. Dengan pesatnya perkembangan teknologi, sistem digital kini memiliki akses dan kendali terhadap banyak aspek kehidupan manusia, sehingga muncul tanggung jawab besar bagi perancang dan pengguna teknologi ini untuk mengedepankan etika.

#### Aspek Etika dalam Sistem Digital

1. **Privasi Pengguna:** Perancang harus melindungi data pribadi pengguna dan tidak menyalahgunakannya. Misalnya, data pribadi seperti lokasi, informasi medis, dan preferensi online harus disimpan dengan aman dan tidak disebarluaskan tanpa izin.
2. **Transparansi:** Transparansi dalam desain dan operasi sistem sangat penting. Pengguna harus mengetahui bagaimana data mereka digunakan dan memiliki kontrol atas informasi yang dibagikan.
3. **Tanggung Jawab Sosial:** Perusahaan teknologi memiliki tanggung jawab untuk memastikan bahwa produk mereka tidak membahayakan masyarakat, baik secara langsung maupun tidak langsung.
4. **Keberlanjutan:** Desain sistem digital harus mempertimbangkan dampak lingkungan, seperti konsumsi energi dan penggunaan bahan yang ramah lingkungan.

Aspek Etika	Deskripsi
Privasi Pengguna	Melindungi data pribadi pengguna
Transparansi	Menyediakan informasi kepada pengguna tentang penggunaan data
Tanggung Jawab Sosial	Memastikan produk aman bagi masyarakat
Keberlanjutan	Meminimalkan dampak lingkungan

## 12.2 Tantangan Etika dalam Teknologi Digital

Seiring dengan semakin berkembangnya teknologi digital, tantangan etika yang dihadapi juga semakin kompleks. Beberapa tantangan utama yang muncul dalam teknologi digital saat ini antara lain:

1. **Pengumpulan dan Penyalahgunaan Data:** Dalam era big data, data pribadi pengguna sering dikumpulkan untuk tujuan analisis dan pemasaran. Namun, jika data tersebut tidak dikelola dengan etika, maka dapat terjadi penyalahgunaan yang mengancam privasi dan keamanan pengguna.
2. **AI dan Bias Algoritmik:** Algoritma kecerdasan buatan yang dibuat tanpa mempertimbangkan keberagaman dapat menghasilkan keputusan yang bias. Misalnya, sistem AI dalam rekrutmen tenaga kerja dapat menunjukkan kecenderungan untuk memilih kandidat dari kelompok tertentu.
3. **Penyebaran Informasi Palsu (Hoaks):** Internet memudahkan penyebaran informasi, termasuk informasi yang tidak benar atau menyesatkan. Perancang sistem digital harus bertanggung jawab untuk meminimalkan penyebaran hoaks dan memberikan informasi yang akurat.
4. **Pengaruh Terhadap Kesehatan Mental:** Beberapa platform digital, terutama media sosial, dapat mempengaruhi

kesehatan mental pengguna. Desain yang etis harus memperhatikan dampak psikologis pada pengguna dan menghindari fitur yang dapat meningkatkan kecemasan atau ketergantungan.

Tantangan Etika	Deskripsi
Pengumpulan Data Berlebih	Mengumpulkan data tanpa kendali yang jelas
Bias Algoritmik	Algoritma yang mendiskriminasi kelompok tertentu
Penyebaran Hoaks	Informasi palsu yang mudah tersebar di internet
Kesehatan Mental	Pengaruh negatif dari penggunaan platform digital

### 12.3 Keamanan dalam Sistem Digital

Keamanan dalam sistem digital merupakan aspek krusial yang harus diperhatikan dalam setiap desain sistem. Sistem digital menyimpan dan mengelola berbagai jenis data, dari informasi pribadi hingga data sensitif milik perusahaan, sehingga keamanan menjadi prioritas utama untuk melindungi dari akses tidak sah, peretasan, dan serangan siber.

#### Aspek Utama dalam Keamanan Sistem Digital

- Keamanan Data:** Melindungi data dari akses tidak sah melalui enkripsi, otentikasi, dan kontrol akses. Data yang terenkripsi membuat informasi menjadi tidak terbaca bagi siapa pun yang tidak memiliki kunci akses.
- Otentikasi dan Kontrol Akses:** Otentikasi memastikan bahwa hanya pengguna yang sah yang dapat mengakses

14

85

1

sistem, biasanya dengan kata sandi atau otentikasi dua faktor (2FA). Kontrol akses membatasi hak pengguna berdasarkan perannya.

3. **Keamanan Jaringan:** Sistem digital sering kali terhubung ke jaringan publik seperti internet, sehingga rentan terhadap serangan dari luar. Keamanan jaringan mencakup firewall, deteksi intrusi, dan enkripsi data yang dikirim melalui jaringan.
4. **Pemulihan Bencana dan Backup:** Menyediakan rencana pemulihan data dalam situasi darurat, seperti bencana atau peretasan. Backup data secara rutin memastikan bahwa data dapat dipulihkan dengan cepat jika terjadi kehilangan.

Aspek Keamanan	Deskripsi
Keamanan Data	Melindungi data dari akses tidak sah
Otentikasi dan Kontrol Akses	Mengamankan sistem dengan pembatasan hak akses
Keamanan Jaringan	Melindungi sistem dari serangan eksternal
Pemulihan dan Backup	Menyediakan cadangan data untuk pemulihan cepat

### 12.4 Ancaman Keamanan Umum dalam Sistem Digital

Terdapat berbagai ancaman keamanan yang sering dihadapi dalam sistem digital. Beberapa di antaranya adalah:

1. **Phishing:** Serangan phishing melibatkan penipuan melalui email atau pesan yang tampak sah untuk mendapatkan informasi pribadi pengguna, seperti kata sandi atau nomor kartu kredit. Serangan ini sering kali menggunakan teknik rekayasa sosial yang mengelabui pengguna.

20

2. **Malware:** Malware adalah perangkat lunak berbahaya yang dapat merusak sistem, mencuri data, atau memata-matai aktivitas pengguna. Malware dapat berupa virus, worm, trojan, atau ransomware.

17

3. **Distributed Denial of Service (DDoS):** Serangan DDoS dilakukan dengan mengirimkan lalu lintas dalam jumlah besar ke suatu server atau situs web untuk membebani sumber daya dan membuatnya tidak bisa diakses.

54

4. **Serangan Brute Force:** Serangan ini melibatkan upaya berulang-ulang untuk menebak kata sandi atau kunci enkripsi. Dalam serangan ini, pelaku mencoba berbagai kombinasi untuk menemukan kata sandi yang benar.

12

Ancaman Keamanan	Deskripsi
Phishing	Penipuan untuk mencuri informasi pribadi
Malware	Perangkat lunak berbahaya yang merusak sistem
DDoS	Membanjiri server dengan lalu lintas berlebihan
Brute Force	Menebak kata sandi melalui percobaan berulang

## 12.5 Strategi Keamanan dalam Desain Sistem Digital

Untuk melindungi sistem digital dari berbagai ancaman, terdapat beberapa strategi keamanan yang dapat diterapkan:

1

### 1. Enkripsi Data:

- Enkripsi mengubah data menjadi bentuk yang tidak terbaca oleh siapa pun kecuali mereka yang memiliki kunci enkripsi. Enkripsi sangat penting untuk

melindungi data yang disimpan maupun data yang ditransmisikan melalui jaringan.

**2. Otentikasi Dua Faktor (2FA):**

- Otentikasi dua faktor menambahkan lapisan keamanan tambahan di mana pengguna harus memasukkan kode verifikasi setelah memasukkan kata sandi. Dengan 2FA, risiko akses tidak sah dapat berkurang secara signifikan.

**3. Firewall dan Sistem Deteksi Intrusi (IDS):**

- Firewall membatasi akses jaringan dengan memblokir lalu lintas yang mencurigakan, sementara sistem deteksi intrusi (IDS) memonitor aktivitas jaringan untuk mendeteksi dan mencegah ancaman.

**4. Update Perangkat Lunak dan Patch Keamanan:**

- Perangkat lunak yang terus diperbarui dengan patch keamanan terbaru memiliki risiko yang lebih rendah terhadap eksploitasi. Patch keamanan menutup celah yang ditemukan dalam perangkat lunak, sehingga mengurangi kemungkinan serangan.

**5. Penggunaan Sandi yang Kuat dan Unik:**

- Menggunakan sandi yang kompleks dan unik untuk setiap akun mengurangi kemungkinan serangan brute force atau penyalahgunaan kata sandi. Pengguna juga disarankan untuk mengubah kata sandi secara berkala.

Strategi Keamanan	Deskripsi
Enkripsi Data	Melindungi data dengan mengubahnya menjadi tidak terbaca
Otentikasi Dua Faktor	Menambah lapisan keamanan dengan kode verifikasi

Firewall dan IDS	Memonitor dan mencegah akses yang mencurigakan
Update dan Patch Keamanan	Memperbarui perangkat lunak untuk menutup celah
Sandi Kuat dan Unik	Menggunakan kata sandi kompleks dan berbeda

## 12.6 Tanggung Jawab Sosial dan Etika dalam Keamanan Digital

Etika dan tanggung jawab sosial dalam keamanan digital sangat penting untuk memastikan bahwa teknologi digunakan dengan cara yang bermanfaat bagi masyarakat. Beberapa prinsip etika yang relevan dalam keamanan digital adalah:

### 1. Transparansi dan Pemberitahuan:

- Pengguna harus diberi tahu jika datanya sedang dikumpulkan atau digunakan oleh sistem, serta memiliki pilihan untuk memberikan atau menolak izin.

### 2. Kebijakan Privasi yang Jelas:

- Sistem digital harus memiliki kebijakan privasi yang jelas dan dapat diakses oleh pengguna, dengan menjelaskan bagaimana data digunakan, disimpan, dan diamankan.

### 3. Pendidikan Pengguna:

- Perusahaan dan pengembang memiliki tanggung jawab untuk memberikan edukasi kepada pengguna mengenai risiko keamanan dan cara melindungi data pribadi.

**4. Tindakan Etis dalam Penanganan Data:**

- Data pengguna harus diproses secara etis, tanpa mengeksploitasi atau menjual informasi pribadi tanpa persetujuan.

<b>Prinsip Etika</b>	<b>Deskripsi</b>
Transparansi	Memberikan informasi yang jelas tentang penggunaan data
Kebijakan Privasi	Menyediakan kebijakan privasi yang transparan
Pendidikan Pengguna	Mengedukasi pengguna tentang keamanan data
Tindakan Etis pada Data	Menghindari eksploitasi data pribadi

**Latihan Soal Bab 12:**

1. Jelaskan pentingnya etika dalam perancangan sistem digital. Berikan dua aspek utama yang harus dipertimbangkan.
2. Sebutkan dan jelaskan dua tantangan etika yang sering dihadapi dalam teknologi digital saat ini.
3. Apa saja ancaman keamanan umum dalam sistem digital? Sebutkan dua ancaman dan cara mengatasinya.
4. Mengapa enkripsi data penting dalam keamanan digital?
5. Jelaskan pentingnya transparansi dan kebijakan privasi dalam penggunaan data pengguna.

## BAB PENUTUP

# REFLEKSI DAN MASA DEPAN SISTEM DIGITAL

### 13.1 Ringkasan dan Refleksi

74 Dalam buku ajar *Pengantar Sistem Digital* ini, kita telah membahas berbagai aspek penting dari sistem digital, mulai dari pengenalan dasar, prinsip aljabar Boolean dan gerbang logika, hingga implementasi sistem digital yang lebih kompleks seperti rangkaian kombinasi, rangkaian sekuensial, dan memori. Setiap bab diharapkan dapat memberikan pemahaman yang lebih dalam kepada mahasiswa tentang konsep-konsep utama dalam perancangan dan implementasi sistem digital.

Dalam bab-bab akhir, kita juga telah mengeksplorasi teknologi terbaru yang berpengaruh dalam sistem digital, seperti mikroprosesor, FPGA, dan perkembangan IoT. Penekanan pada etika dan keamanan diharapkan menjadi pengingat bahwa tanggung jawab seorang profesional sistem digital tidak hanya terkait dengan efisiensi teknologi, tetapi juga bagaimana teknologi tersebut digunakan secara etis dan aman.

Proses pembelajaran tentang sistem digital menuntut pemahaman teori, simulasi, hingga implementasi praktis. Pembaca diharapkan mampu mengaplikasikan pengetahuan ini dalam proyek atau penelitian yang mereka lakukan. Dengan pemahaman yang komprehensif, mahasiswa diharapkan bisa lebih siap menghadapi tantangan dalam karier di bidang teknologi digital, baik dalam industri maupun penelitian.

## 13.2 Masa Depan Sistem Digital

Perkembangan teknologi digital tidak akan berhenti di sini. Setiap tahun, inovasi baru muncul dan teknologi sistem digital semakin canggih. Berikut adalah beberapa tren dan kemungkinan masa depan dalam sistem digital yang mungkin akan dihadapi:

### 1. Integrasi Kecerdasan Buatan (AI):

- AI semakin menjadi bagian integral dari sistem digital. Di masa depan, peran AI dalam pengoptimalan sistem digital akan semakin kuat, memungkinkan perancangan yang lebih adaptif dan otomatisasi lebih cerdas dalam berbagai aplikasi.

### 2. Peningkatan Efisiensi Energi:

- Dengan meningkatnya kesadaran akan lingkungan, sistem digital akan terus beradaptasi untuk menjadi lebih hemat energi. Teknologi hemat daya dan baterai yang lebih efisien akan semakin penting, terutama untuk perangkat portabel dan IoT.

### 3. Perkembangan Komputasi Kuantum:

- Komputasi kuantum masih dalam tahap pengembangan, tetapi potensinya sangat besar dalam merevolusi pemrosesan data dan enkripsi. Jika teknologi ini matang, sistem digital masa depan dapat memiliki kekuatan komputasi yang jauh melampaui komputer klasik.

### 4. Keamanan dan Privasi yang Lebih Kompleks:

- Dengan semakin canggihnya teknologi digital, ancaman keamanan juga semakin berkembang. Sistem digital masa depan perlu lebih kuat dalam menjaga privasi dan keamanan data, baik pada perangkat individu maupun dalam jaringan.

## 5. Kemajuan di Bidang IoT dan 5G:

- Perkembangan 5G telah memungkinkan konektivitas lebih cepat dan respons real-time dalam perangkat IoT. Masa depan sistem digital akan melihat integrasi lebih lanjut antara perangkat, memungkinkan komunikasi dan pengolahan data yang lebih lancar dan luas.

## 13.3 Penutup

Perjalanan mempelajari sistem digital adalah proses yang dinamis dan terus berkembang. Pemahaman yang baik mengenai dasar-dasar, serta kemampuan untuk mengikuti perkembangan teknologi, akan sangat membantu dalam membangun fondasi karier yang kuat di bidang teknik informatika dan teknologi. Buku ini diharapkan dapat menjadi panduan awal bagi mahasiswa dan pembaca yang tertarik dalam memahami dan mengembangkan sistem digital yang inovatif dan bertanggung jawab.

Sebagai penutup, mari terus menggali ilmu dan mengikuti perkembangan teknologi dengan semangat yang tinggi. Dunia digital terus berkembang, dan kita semua memiliki peran penting dalam menciptakan teknologi yang lebih baik, aman, dan bermanfaat bagi kehidupan manusia.

**Selamat melanjutkan perjalanan Anda dalam dunia sistem digital!**

## DAFTAR PUSTAKA

Ball, M. (2015). Challenges and opportunities in transition to a digital airspace system. *2015 IEEE/AIAA 34th Digital Avionics Systems Conference (DASC)*, 1–7. <https://doi.org/10.1109/dasc.2015.7311658>

Ball, M., Laval, J., & Lagadec, L. (2025). Hierarchical System of Digital Twins: A Holistic Architecture for Swarm System Analysis. *Proceedings of the 13th International Conference on Model-Based Software and Systems Engineering*, 280–287. <https://doi.org/10.5220/0013258900003896>

Bandyopadhyay, A., Chatterjee, R., & Das, N. (2022). E-Waste Management in Digital Healthcare System and Sustainability Paradigm. *Environmental Informatics*, 157–166. [https://doi.org/10.1007/978-981-19-2083-7\\_9](https://doi.org/10.1007/978-981-19-2083-7_9)

Bo, Y., & Zhong-kao, H. (2014). Two speed processor system high accuracy digital to synchro converter. *The 2014 2nd International Conference on Systems and Informatics (ICSAI 2014)*, 339–343. <https://doi.org/10.1109/icsai.2014.7009311>

Chandaluri, R., & Nelakuditi, U. (2024). *Digital Modelling, Simulation, and Implementation of Signalling System of Relay-Based Interlocking System*. Elsevier BV. <https://doi.org/10.2139/ssrn.4960082>

Chin, W.-L. (2022). Digital System Designs. *Principles of Verilog Digital Design*, 255–360. <https://doi.org/10.1201/9781003187196-7>

Davis, J. (2006). High-Speed Digital System Design. *Synthesis Lectures on Digital Circuits & Systems*. <https://doi.org/10.1007/978-3-031-79740-8>

Dawoud, D. S., & Peplow, R. (2022). System Memory. *Digital System Design - Use of Microcontroller*, 249–322. <https://doi.org/10.1201/9781003337942-6>

Erixon, C., & Thilenius, P. (2021). Understanding information system outsourcing in the digital transformation era. *Management and Information Technology after Digital Transformation*, 217–227. <https://doi.org/10.4324/9781003111245-24>

Fadali, M. S., & Visioli, A. (2013). Digital Control System Design. *Digital Control Engineering*, 165–234. <https://doi.org/10.1016/b978-0-12-394391-0.00006-x>

Fernando, M. (2018). *A digital implementation of a radar coherent-on-receive system*. Carleton University. <https://doi.org/10.22215/etd/1990-01629>

Flynn, M. J. (2025). *Review of: "Digital Security for a Nonviolent Defence System."* Qeios Ltd. <https://doi.org/10.32388/pyzz6j>

Gou, J., Li, X., & Dai, W. (2008). On-demand integration of digital service system. *2008 IEEE International Conference on Service Operations and Logistics, and Informatics*, 2774–2778. <https://doi.org/10.1109/soli.2008.4683006>

Kehtarnavaz, N. (2008). Analog-to-Digital Signal Conversion. *Digital Signal Processing System Design*, 57–91. <https://doi.org/10.1016/b978-0-12-374490-6.00003-9>

Kwon, S. (2018). *Digital Control System Performance for the LANSCE Accelerator System*. Office of Scientific and Technical Information (OSTI). <https://doi.org/10.2172/1473760>

Lam, C.-L. (2007). The Singapore Infocomm Technology (ICT) system as a form of digital eco-economic system. *2007 Inaugural IEEE-IES Digital EcoSystems and Technologies Conference*, 1–2. <https://doi.org/10.1109/dest.2007.371935>

Love, T., & Cooper, T. (2007). Digital Eco-systems Pre-Design: Variety Analyses, System Viability and Tacit System Control Mechanisms. *2007 Inaugural IEEE-IES Digital EcoSystems and Technologies Conference*, 452–457. <https://doi.org/10.1109/dest.2007.372013>

Patrick, D., Fardo, S., & Chandra, V. ‘Vigs.’ (2020). Introduction to Digital Systems. *Electronic Digital System Fundamentals*, 1–29. <https://doi.org/10.1201/9781003151395-1>

Patrick, D. R., Fardo, S. W., Chandra, V. (Vigs), & Fardo, B. W. (2023a). Advanced Digital Concepts. *Electronic Digital System Fundamentals*, 271–289. <https://doi.org/10.1201/9781032634234-11>

Patrick, D. R., Fardo, S. W., Chandra, V. (Vigs), & Fardo, B. W. (2023b). Digital Timing and Signals. *Electronic Digital System Fundamentals*, 171–197. <https://doi.org/10.1201/9781032634234-7>

Patrick, D. R., Fardo, S. W., Chandra, V. (Vigs), & Fardo, B. W. (2023c). Introduction to Digital Systems. *Electronic Digital System Fundamentals*, 1–28. <https://doi.org/10.1201/9781032634234-1>

Prasetyo, H. A., & Busono, S. (2023). *Implementation of Augmented Reality in the Digital Sound System Catalog*. Universitas Muhammadiyah Sidoarjo. <https://doi.org/10.21070/ups.3455>

Quanyi, Z., Wei, H., & Qin, Y. (2010). Application of digital technology in city guide system. *2010 International Conference on Networking and Digital Society*, 406–408. <https://doi.org/10.1109/icnds.2010.5479310>

Roy, S. (2023). Digital System Implementation. *Advanced Digital System Design*, 269–296. [https://doi.org/10.1007/978-3-031-41085-7\\_14](https://doi.org/10.1007/978-3-031-41085-7_14)

Sklar, B. (2017). Digital Communication System Performance \*. *Mobile Communications Handbook*, 333–354. <https://doi.org/10.1201/b12494-18>

Yang, G. (2010). An engineering design of a social system in a digital age. *2010 International Conference on Networking and Digital Society*, 657–660. <https://doi.org/10.1109/icnds.2010.5479294>

## BIODATA PENULIS



### **Muhammad Agreindra Helmiawan**

Lahir di Jakarta, Muhammad Agreindra Helmiawan menempuh pendidikan di STMIK Sumedang (S1 Teknik Informatika), Universitas Langlangbuana Bandung (S2 Magister Teknik Informatika), dan kini merupakan kandidat Ph.D pada Program ICT di Asia e University, Malaysia. Berkeahlian di bidang Information System Security, Network Security, dan Cybersecurity Awareness, ia aktif sebagai akademisi dan praktisi keamanan sistem informasi. Selain mengajar, ia terlibat dalam pelatihan, pengabdian masyarakat, dan penulisan karya ilmiah yang berfokus pada literasi digital dan keamanan teknologi yang dipublikasikan di jurnal bereputasi. Buku ini menjadi bagian dari kontribusinya dalam pengembangan ilmu dan penerapan teknologi yang bermanfaat.

### **Dody Herdiana**



Lahir di Sumedang, pendidikan yang ditempuh setelah lulus SMA: S-1 Teknik Informatika UNIKOM Bandung, S-2 Teknik Informatika STTI Benarif Jakarta, dan S-3 ICT Asia E University Malaysia. Dody Herdiana aktif meneliti pada area penelitian: Logika Infrmatika, Kecerdasan Buatan, Sosial Komputer, dan Sistem Terapan. Paper-paper penelitian yang dipublikasikan sudah bisa diakses serta terindeks di beberapa publisher dan jurnal bereputasi.

### **Agun Guntara**



Lahir di Sumedang, pendidikan yang ditempuh setelah lulus SMA:S-1 Sistem Informasi STMIK Sumedang, S-2 STMIK Likmi. Agun Guntara aktif meneliti pada area database administration dan project management. Paper-paper penelitian yang dipublikasikan sudah bisa diakses serta terindeks di beberapa publisher dan jurnal bereputasi.

Buku Pengantar Sistem Digital ini merupakan panduan komprehensif yang dirancang khusus untuk mahasiswa Teknik Informatika atau siapa saja yang ingin memahami dasar-dasar sistem digital. Buku ini mengupas tuntas konsep fundamental, mulai dari aljabar Boolean, gerbang logika, hingga rancangan rangkaian kombinasi dan sekuensial. Dengan pendekatan sistematis dan bahasa yang mudah dipahami, buku ini juga membahas teknologi mutakhir seperti FPGA, mikroprosesor, serta penerapan IoT dalam kehidupan sehari-hari.

Di samping fokus pada teori, buku ini mengajak pembaca untuk mengeksplorasi praktik melalui simulasi dan implementasi sistem digital. Tidak hanya itu, aspek etika dan keamanan dalam perancangan teknologi modern turut diulas, mengingatkan pembaca akan pentingnya tanggung jawab sosial dalam dunia digital. Pengantar Sistem Digital adalah referensi tepat untuk membangun fondasi pengetahuan dalam memahami dan merancang sistem digital yang inovatif dan berkelanjutan.



#### Jembatan Literasi Masa Depan

Office : 0889-8889-7779

Marketing : 085-692-342-380

Website : <https://nagapustaka.store/>

E-mail : [nagapustaka@gmail.com](mailto:nagapustaka@gmail.com)

